

yapı 58

İÇİNDEKİLER

2	Haberler
12	Basından
13	Yapı Malzemesi Rehberi
19 Hans KOEPF	Osmanlı Kubbeli Camileri Üzerine Tipolojik Bir Deneme

yapı

Sayı: 58
Aralık 1984/6

YAPI-ENDÜSTRİ MERKEZİ'NCE İKİ AYDA BİR YAYIMLANAN KÜLTÜR VE ENDÜSTRİ DERGİSİ

SAHİBİ/*publisher*: Yapı-Endüstri Merkezi adına DOĞAN HASOL
YAZI İŞLERİ MÜDÜRÜ/*editor*: DOĞAN HASOL
YAZI İŞLERİ MÜDÜR YARDIMCISI/*associated editor*: AYLA GÜLSEN

YAZI KURULU/*editorial staff*:
DOĞAN HASOL, Prof. Dr. BÜLENT ÖZER

GRAFİK DÜZEN/*design*:
İBRAHİM NİYAZIOĞLU

YAZI VE YÖNETİM BÜROSU/*editorship and administration office*:
Cumhuriyet Caddesi 329. Harbiye-İstanbul, Tel: 148 48 14-141 64 17
Yayımlanan yazılardaki düşünceler yazarlarına ait olup, YAPI dergisini bağlamaz.

SAYISI/*single copy*: 200 TL.
YILLIK ABONMAN/*annual subscription rate*: 1200 TL.
DIŞ ÜLKELER/*to abroad*: 2400 TL.

İLAN TARİFESİ:
Arka kapak (Renkli) 225.000 TL.
Kapak içi (Renkli) 180.000 TL.
Tam sayfa (Renkli) 125.000 TL.
Tam sayfa (Siyah-Beyaz) 80.000 TL.
Yarım sayfa (Siyah-Beyaz) 50.000 TL.
Dergi içine hazır fôy koyma 80.000 TL.

Tarife, Yapı-Endüstri Merkezi üyelerine % 10 indirimli uygulanır.
Renk ayrımı, ilanı verene aittir.

DİZGİ: Özyalçın Dizgi Servisi
BASKI: Ünal Ofset

KAPAK/*cover*:
Selimiye Camisi (1568), Edirne-Selimiye Mosque (1568), Adrianople
FOTOĞRAF/*photo*: BÜLENT ÖZER

ENGLISH SUMMARY

Ord. Prof. Dr. Ing. Hans Koepf was born on 1916 at the city of Mulhouse in the Alsace region. He studied architecture at Stuttgart Technische Hochschule between 1934-1939. In 1961 he became the Director of the Institute for History of Architecture and Architectural Survey at the Faculty of Engineering and Architecture at Vienna Technical University. He was the Dean of the Faculty between 1969 - 1971. He continues teaching at the same institution.

AN ESSAY ON THE DOMES OF OTTOMAN MOSQUES

Hans KOEPF

Ottoman - Turkish dome architecture is certainly the zenith and finality of Byzantine architecture. Prof. Koepf categorizes Ottoman - Turkish mosque domes into six types:

'A' type mosques consist of space created under single dome surrounded by space created by niches required for structural support.

The characteristic of B type mosques is space created by the lining of smaller domes either side by side or in a row, but a crossward systematic lining is absent.

In type C, large spaces are created by using many domes, but spatial totality is destroyed due to the increase in the number of load bearing columns.

In type D, the dome is always placed on an hexagonal structure. On either side of the dome, there are two footings carrying vertical loads.

In E type mosques, the space created by the center dome can be expanded by using half domes, as well as combining the smaller domed adjacent space, especially in the direction of kiblah.

In F type, the main dome is surrounded on three sides by half domes. The space between them is covered by smaller domes to form a square.

Osmanlı Kubbeli Camileri Üzerine Tipolojik Bir Deneme*

Ord. Prof. Dr. Ing. Hans KOEPF

Çevirenler: Ayla GÜLSEN, Ömer GÜLSEN

Ord.Prof.Dr.-Ing.Arch. Hans KOEPF (Köpf okunur) 1916 yılında Alsace'ın Mulhouse şehrinde doğmuştur. Orta öğrenimini Ulm'de yaptıktan sonra, 1934-39 yılları arasında Stuttgart TH'sında mimarlık okumuş, bu arada Prof. kemalî Söylemezoğlu'nun da sınıf arkadaşı olmuştur. 1943'te adı geçen kurumda doktorasını vermiş, TH'daki asistanlık döneminin arkasından, 1950'den itibaren de Stuttgart Mühendislik Yüksek Okulu'nda mimarlık tarihi ve rölöve okutmuştur. 1961 yaz yarıyılında, Prof. Söylemezoğlu aracılığıyla İTÜ'de misafir hoca olarak bulunmuş, aynı yıl Viyana Teknik Üniversitesi İnşaat ve Mimarlık Fakültesi'ne Mimarlık Tarihi ve Rölöve Enstitüsü Başkanı olarak çağırılmıştır. 1969-71 yılları arasında söz konusu Fakülte'nin dekanlığını üstlenen Prof. Koepf, hâlen sanat tarihi disiplinin de ilâvesiyle aynı görevi sürdürmektedir. Klâsik mimarlık tarihi ilimi anlayışı çerçevesinde çağımızın en tanınmış ve verimli kişiliği olarak tanınan Alman profesörün yayımlamış olduğu resimli dokümanlardan birçok müellifin sık sık yararlandığı görülür. Elliye yakın kitabı, üç yüz kadar da bilimsel kısa yayını bulunan Prof. Koepf'e meslekî çevrelerde kendi alanının şampiyonu olarak bakılmaktadır. En fazla başvurulup yararlanılan kitapları arasında "Mimarinin Resimli Sözlüğü" (Bildwörterbuch der Architektur) ile "Beş Bin Yıl Boyunca Yapı Sanatı" (Baukunst in fünf Jahrtausenden) belki de ilk sırayı alırlar. Resim, heykel ve arkeoloji ile ilgili kitapları ise Barselona, Londra, Paris ve Torino'da da yayımlanmışlardır. Şehir ölçeğindeki anıt koruma çalışmalarının da uluslararası üne sahip önderlerinden biri olan Prof. Hans Koepf, şimdiye kadar birçok ödül ve madalyayla taltif edilmiştir.

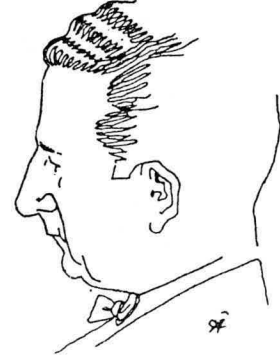

Desen: Âli İpekoğlu

* Hans KOEPF'ün "Osmanische Architektur-Kuppelmoscheen" adlı eserinden çevrilmiştir.

Prof.Koepf'ün Prof.Dr.BülentÖzer'e yazdığı mektuptan:

ÖNSÖZ*

Lieber Bülent!

Besten Dank für Ihre anerkennenden Worte für meine Publikation über die türkischen Kuppelmoscheen, zu der ja eigentlich der "Grundstein" schon 1961 bei meinem Besuch in Istanbul gelegt wurde. Damals habe ich große Hochachtung von dem Können der türkischen Baumeister der Blütezeit bekommen und ich möchte die Selim-Moschee in Edirne als ein Spitzenwerk der Weltarchitektur klassifizieren, das ich über den barock verdorbenen Petersdom stelle. Vor allem ist es bewundernswert, wie hier das konstruktive Gerüst der Widerlager zur Steigerung der Gesamtwirkung integriert wurde, während es bei der Gotik ein eher störender Randfaktor ist. Statisch ergänzen sich hier innen und außen, in der künstlerischen Wirkung entsteht aber eher eine Zerreißprobe, da der eigentliche Baukörper hinter einem Wald von Bäumen versteckt ist.

Mit besten Grüßen

Jhr
H. Koepf

o. Univ. Prof. Dr. Hans Koepf

Sevgili Bülent,

Temeli 1961 yılında İstanbul'daki ikâmetim sırasında atılan Türk kubbeli camileriyle ilgili yayınımlar hakkındaki övücü sözlerinizden dolayı çok teşekkür ederim. Bu ziyaret, Türk mimarisinin en parlak dönemine ait mimarların yetenek ve ehliyetleri karşısında bende büyük bir saygının doğmasına sebep olmuştur. Bu arada, Barok karakterle bozulmuş San Pietro Kilisesi'nden üstün tuttuğum Edirne'deki Selimiye'yi dünya mimarisinin doruk nokta yapıtı olarak sınıflandırmak isterim. Her şeyden önce,

kontrforların oluşturduğu konstrüktif iskeletin genel etkiyi yüceltici anlamda bütüne katılması hayranlık uyandırmaya layık bir davranıştır; oysa, Gotik'te, aynı şey daha çok rahatsız edici bir yan faktör halinde ortaya çıkar. Nitekim, statik açıdan iç ve dış birbirini tamamlamakla beraber, esas kütlelerin âdeta bir ormanın arkasında saklanmış olması, sanatsal etki bakımından belirli bir parçalanma, ayrılma, kopma denemesi oluşturur.

Bu denemenin yazarı, Bursa, İznik, Manisa, Selçuk ve Anadolu'nun diğer yerlerindeki camileri daha önce ziyaret ettikten sonra, İTÜ'deki misafir profesörlüğü sırasında Bülent Özer ve asistanlarla birlikte İstanbul ve Edirne'dekileri de çok yakından inceleyebilme imkânına kavuşmuş, sonuçta da Osmanlı-Türk mimarisini sistematik bir şekilde ele almak gerektiğine inanmıştır. Bu arada pek çok önemli yayınları bitirmek zorunluluğunda kalışı, uzun süredenberi beslediği arzuyu, kendisine özellikle malzeme seçiminde yardımcı olan asistan Dipl.-Ing. Erich Lehner'le birlikte, ancak şimdi gerçekleştirilebilmesini mümkün kılmıştır.

Osmanlı-Türk kubbe mimarisi, şüphesiz Bizans mimarisinin doruk ve bitim noktasıdır. Genelde, kubbe mimarisinin sonuç olarak Osmanlı-Türk mimarisinde yetkinliğe kavuştuğu söylenebilir. Türk mimarisi, Türk kavimlerinin Ortaasya'dan göçleri boyunca başkaca biçim dünyalarınınca tamamlanıp örtülen birtakım kendine özgü asal elemanlara sahiptir. Anadolu'ya girdiklerinde, Türkler Bizans kültür varlıklarıyla karşılaşmışlar, bu arada Konya'da "barok" diye nitelendirilebilecek karışık formlar geliştirmişlerdir. Ancak Bursa ve Edirne Türklerin kudret merkezleri haline geldikten sonradır ki, büyük Bizans mimarisine yaratıcı bir alışverişe girişilebilecektir.

Başlangıçta küçük çapta kubbeli binalar söz konusudur. Bunu derhal kubbelerin arka arkaya dizilmesi, nihayet de yan kubbelerin ilâvesi izleyecektir. Birinci aşama, entegrasyondan ziyade, bir toplama (addisyon) karakteri taşır. Esasında, kibleye yöneltilmiş bütünsel bir dua mekânı karakteri taşıması gereken camide yan mekânların neye yaradığı tartışılabilir bir husustur. Ancak, diğer akraba konulardaki fonksiyonel görevlerin buraya taşırılması olması ihtimali gözden uzak tutulmamalıdır.

Medreselerdeki mekân düzenleme tarzının etkilerini de, birtakım farklılıklarla, burada görmek mümkündür. Bu erken Osmanlı mimarisinin ne derece karmaşık bir niteliğe sahip olduğunu, Bursa'daki Hüdavendigâr Camisi'nde açıkça görmek mümkündür. Bursa Ulucamisi'nde, Edirne'deki Eski Cami' de tümel karakterdeki bir büyük mekâna yönelik çabalarına rastlarız. Bu çabalar, II. Murat döneminde inşa olunacak Üç Şerefeli Cami'de ilk defa olumlu bir sonuca kavuşturulacaklar, yan mekânlar esas mekânın emrine sokulmuş olacaklardır.

Osmanlı mimarisinin yüce devri Fetih'ten sonra başlar. Geçişin en önemli örneklerinden biri de Rumi Mehmet Paşa Camisi'dir. İstanbul'daki ilk önemli büyük yapı Beyazıt Camisi ise, bu tipin doruk noktası şüphesiz Sinan'ın Süleymaniye'si olacaktır. Bu caminin, Ayasofya'yı strüktürel açıdan ilk defa yakalayıp geçebilen örnek olduğu ileri sürülebilir. Selimiye Camisi'nin ise, kubbe mimarisi bakımından mutlak surette doruk noktası oluşturduğu ifade edilebilir. Bu tarihten sonra, yeni bir mimarî fikrin geliştirilmediği söylenebilir. Nitekim, arkadan gelenler sâdece birer varyant veya varyasyon (çeşitleme veya değişme) olmaktan öteye gidemeyeceklerdir. 19'uncu Yüzyıl'da ise, sultanların kudreti örneği Türk yapı sanatı da gücünü yitirip bir rutin haline gelmiştir.

En parlak döneminde Türk kubbe mimarisine ait eserler yalnızca kendinden önceki Bizans örneklerini geçmekle kalmamış, çağdaş Rönesans yapılarını da gerek statik tutarlılık, gerekse de biçimsel güzellik açısından gölgede bırakmıştır. Gotik' tekinin aksine, burada gördüğümüz kontrfor elemanları hiçbir zaman yabancı cisim etkisi yapmayıp, tümel yapının entegre olmuş parçaları izlenimini uyandırmırlar.

* Önsöz Prof.Koepf'ün kitabından özetlenerek alınmıştır.

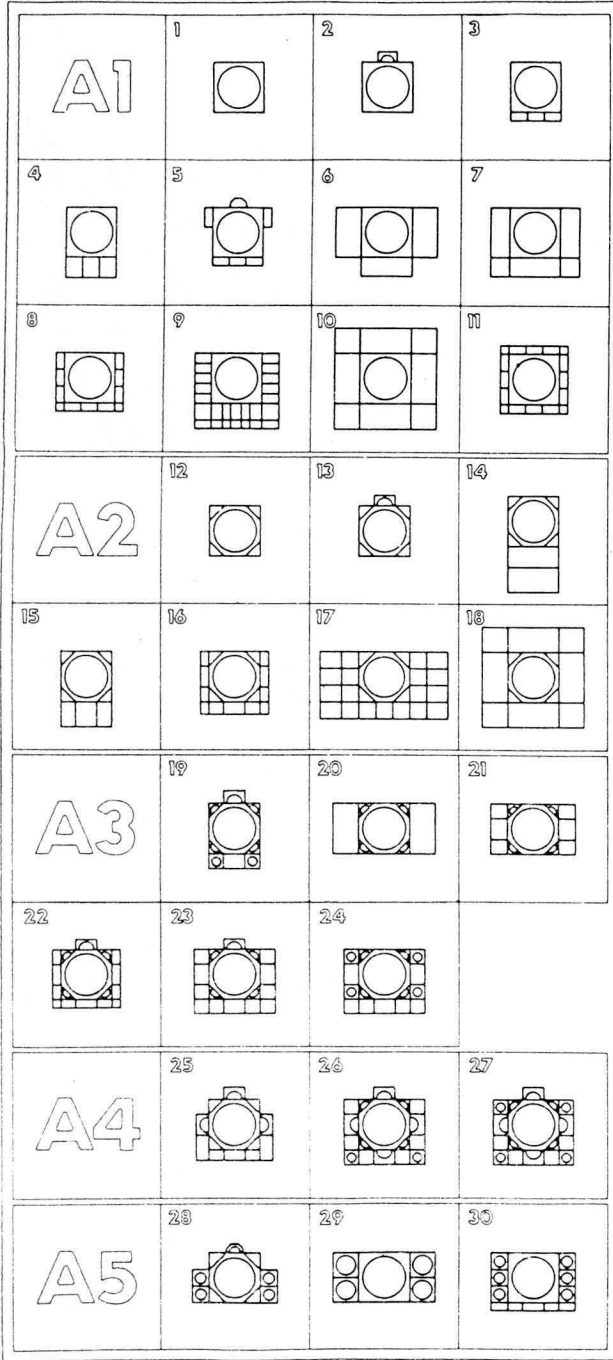

- 1 Bursa, Alaaddin Camisi (1335)
- Afyonkarahisar, Akmesit (1397)
- Kütahya, Pekmez Pazarı Camisi (1381)
- Kütahya, Kurşunlu Camisi (1377)
- İstanbul, Firuz Ağa Camisi (1491)
- Edirne, II. Beyazıt Camisi (1484)
- İstanbul, Çinili Cami (1640)
- Balat, İlyas Bey Camisi (1404)
- 2 İstanbul, Eyüb Camisi (Eski yapı, 1458)
- 3 İstanbul, I. Sultan Selim Camisi (1522)
- 4 İznik, Yeşil Cami (1390)
- İznik, Hacı Özbek Camisi (1333)
- 5 İstanbul, Nuru Osmaniye Camisi (1750 civarında)
- 6 Manisa, Muradiye Camisi (1586)
- 7 Eyüb, Silahi Mehmet Camisi
- 8 İstanbul, Bali Paşa Camisi (1504)
- 9 İstanbul, Zal Mahmut Paşa Camisi (1580)
- 10 Dimetoka, Çelebi Sultan Mehmet Camisi
- 11 Kayseri, Kurşunlu Camisi (1585)
- 12 Kastamonu, İbni Neccar Camisi (1353)
- Ahlat, İskender Paşa Camisi (1568)
- Bursa, Emir Sultan Camisi (1804)
- 13 İstanbul, Zeynep Sultan Camisi (1769)
- 14 Malatya, Ulu Cami (1247)
- 15 Merzifon, Kara Mustafa Paşa Camisi
- 16 İstanbul, İbrahim Paşa Camisi (1551)
- Tokat, Ali Paşa Camisi
- 17 Manisa, Ulu Cami (1378)
- 18 Bilecik, Orhan Gazi Camisi
- 19 İstanbul, Laleli Camisi (1759)
- 20 Talkhatan Baba Camisi (1200 civarında)
- 21 İstanbul, Rüstem Paşa Camisi (1561)
- 22 Edirne, Selimiye Camisi (1568)
- 23 İstanbul, Mesih Mehmet Paşa Camisi (1585)
- 24 İstanbul, Yeni Valide Camisi (1708)
- 25 İstanbul, Nişancı Mehmet Paşa Camisi (1585 civarında)
- 26 İstanbul, Azapkapı Camisi (1577)
- 27 İstanbul, Eyüb Sultan Camisi (1800'den önce)
- 28 İstanbul, Davut Paşa Camisi (1485)
- 29 Manisa, Hatuniye Camisi (1488)
- 30 İstanbul, Mihrimah Camisi (1570)

Bu tip tek bir kubbe altında yer alan bir mekândan oluşur. Çevresinden izole olmuş bir şekilde yer alan kubbeyi, çoğu zaman statik açıdan gerekli olan destekler arasındaki nişler olarak anlaşılması gereken, birkaç yan mekân çevreler.

İstanbul'daki Bali Paşa camisi bu grubun prototipini oluşturur. Üç taraftan duvar nişleriyle çevrelenen 10 m. genişliğindeki kubbe pandantifler üzerine oturur. İç mekân kemer içinde yer alan pencerelerden aydınlanmaktadır. Kayseri'deki Kurşunlu camisi de hemen hemen aynı sistemde inşa edilmiştir (A1). A2 grubuna ait örneklerde büyük kubbe altında yer alan ana mekândan diğerlerine bağlantı daha az akıcı, her zaman tam olarak tanımlanamayan, fakat kuvvetli bir mekân bölünmesini birlikte getiren yan mekânlarla sağlanır.

Bundan sonra gelen A3 grubuna dahil olan camilerde geçiş yine mekânı bölen, ancak üçüncü boyutta daha net bir etkiye sahip yarım kubbeler yardımıyla gerçekleşir. Bu elemanlara yarım silindirik biçimindeki mihrap nişi de dahil edilebilir. Sekiz ayaklı klasik mekânlı camilerde, kubbenin üç veya dört tarafında yer alan nişler köşelerdeki yarım kubbe geçişleriyle esas mekâna katılırlar (A4). Bundan başka ana kubbenin yanlardan küçük kubbelerle çevrelendiği örnekler de mevcuttur (A5). Böylece Bali Paşa ve Mihrimah camileri arasında bir bağlantı olduğu göze çarpar. Buradan da anlaşılacağı gibi iki gruba da yakınlık gösteren örneklerin sınıflandırılması pek kolay değildir.

A 1

Planimetrik açıdan kolonlu ön avlusu olan bir Yunan tapınağını hatırlatan camide ana mekân üstündeki kubbe Türk üçgenleri üzerinde yükselir. Son cemaat kısmının ortasında küçük bir kubbe bulunmaktadır.

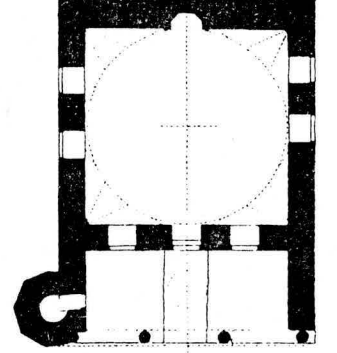
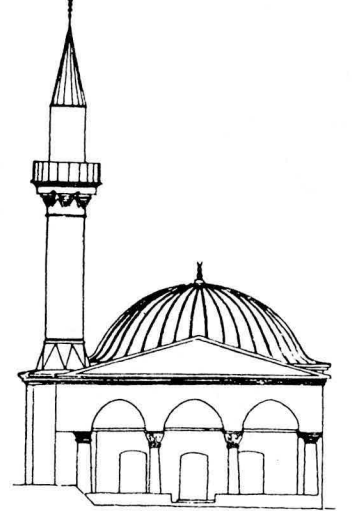

İSTANBUL, FİRUZ AĞA CAMİSİ (1491)

II. Beyazıt'ın hazine müdürü Firuz Ağa tarafından yaptırılan cami kare plan ve mukarnas tromplar üzerinde yer alan ana kubbe ile üç kubbenin örtüğü son cemaat kısmından oluşur.

AFYONKARAHİSAR, AKMESCİT
(1397)

Tek kubbeli kare plânlı bu camide son cemaat kısmı üç adet tonozla örtülmüştür.

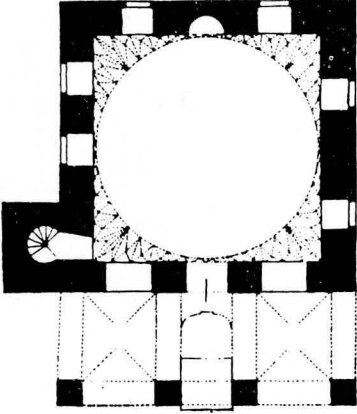

KÜTAHYA, PEKMEZ PAZARI
CAMİSİ (1381)

Minare ve son cemaat kısmının bulunmadığı kare plânlı camide kubbe türk üçgenleri üzerine oturtulmuştur.

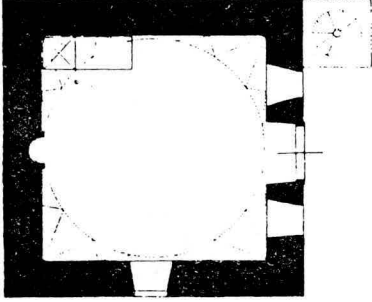

KÜTAHYA, KURŞUNLU CAMİSİ
(1377)

Kare plan ve türk üçgenli bir kubbeden oluşan camide son cemaat bölümü iki kubbe ve arasındaki tonozla örtülmüştür.

EDİRNE, İL. BEYAZIT CAMİSİ
(1484)

Çok ilginç bir hastane ve tıbbiye binasının yer aldığı geniş bir yapı alanı içinde bulunan cami tek kubbeli kare plânlı gruba dahildir. Ana mekânın iki yanında içeride haçvâri bir plâna sahip, üstü küçük kubbelerle örtülü misafir odaları yer alır. Minareler bu mekânların dış yüzlerinde inşa edilmiştir. Caminin önünde kubbelerle örtülmüş (4x5) revaklı bir avlu yer alır. (Mimar Hayrettin).

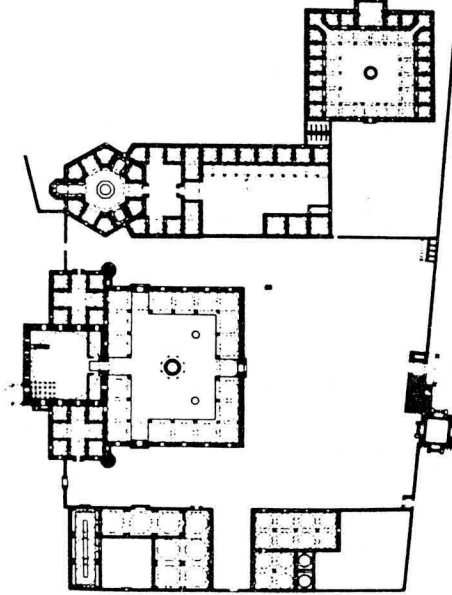

İZNİK, YEŞİL CAMİ (1390)

I. Murat'ın vezirlerinden Hayrettin Paşa tarafından yapılmıştır. Küçük ama çok ilginç dikdörtgen plânlı bir camidir. Türk üçgenleri üzerinde yer alan 11 m. çapındaki ana kubbenin örttüğü ana mekânın önünde iki kolonla taşınan bir giriş mekânı yer alır. Son cemaat bölümünde içerideki kolon çiftinin devam ettiği gözlenir. Yine aynı şekilde yan yüzler birer kolonla ikiye bölünmüştür. (Hacı Musa).

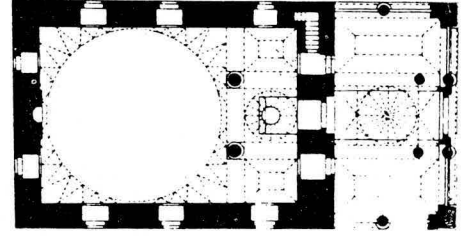
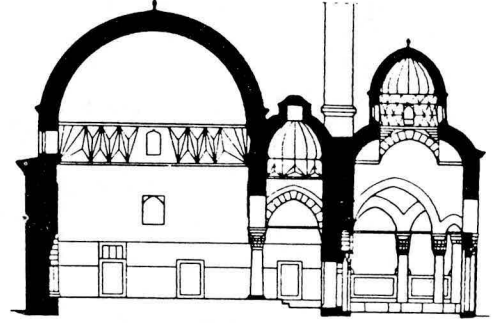

İSTANBUL, SULTAN SELİM
CAMİSİ (1522)

Kare plâna sahip camide kubbe pandantifler üzerine oturmaktadır. Ana mekânın iki yanında dokuzar kubbeye örtülmüş misafir odaları yer alır. Üstleri kubbeye (4x5) örtülü bölümlerden oluşan avlu ana mekânın iki yanında yer alan hacimlerin ortasına kadar uzanır. Buralarda ise minareler yer almıştır (Mimarı bilinmiyor).

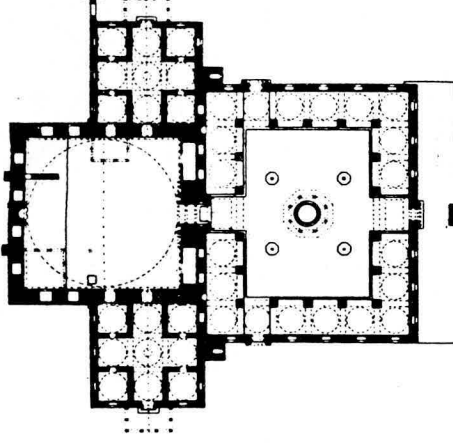

İSTANBUL, NURU OSMANİYE
CAMİSİ (1750)

Yapımına I. Mahmut döneminde başlanan cami IV. Osman döneminde bitmiştir. Kapalı çarşı yakınında tek kubbeli, ek yapıları olan barok bir camidir. Köşe taşıyıcıları ve bunu çevreleyen taşıyıcı kemer kuvvetli bir şekilde vurgulanmıştır. Yan nişler kible tarafına çapraz yapılar olarak konularak kenar duvarların üçe bölünmesi sağlanmıştır. Bu çözüm kemerli duvar yüzeyinde negatif bir etki yaratır. Zira fazla alçak bir alt yapıda mekân için hiç gerekli olmayan orta yüzeydeki duvar kemeri üst duvar kemerine karışmaktadır. (Aynı plân sistemine sahip Mihrimah camisinde çözüm daha başarılıdır.) Nuru Osmanîye camisi çok köşeli ve yanlardan oldukça dar iki girişi olan bir avluya sahiptir. (Mustafa Ağa?)

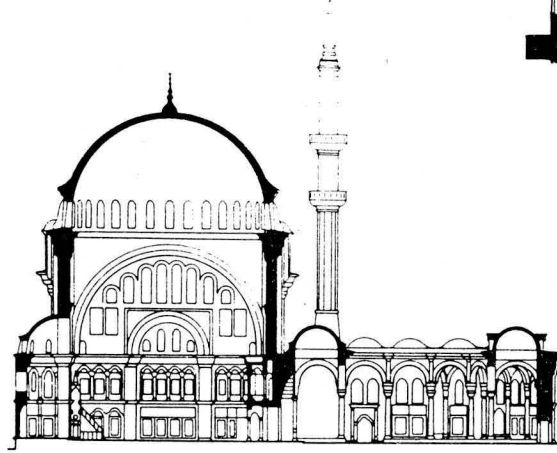

KAYSERİ, KURŞUNLU CAMİSİ
(1585)

Dış duvarlarında üçer niş bulunan kare plânlı tek kubbeli bir yapıdır. Giriş cephesinin her iki köşesinde minareler yer alır. Son cemaat bölümü girişin üstüne rastlayanı daha küçük olmak üzere beş adet kubbeye örtülmüştür.

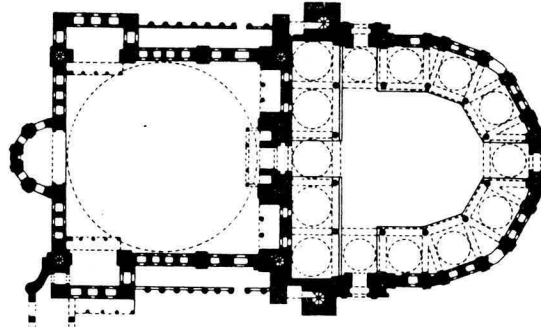
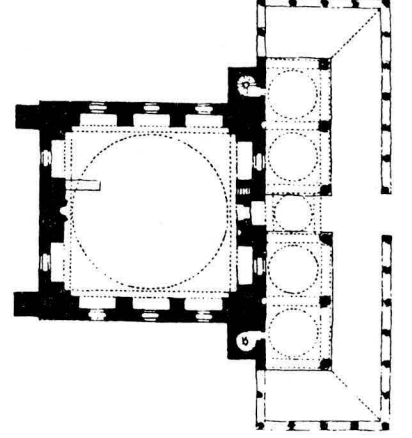

KASTAMONU, İBNİ NECCAR CAMİSİ (1353)

Kare plânlı camide kubbe dört adet köşe kemeri üstüne oturur. Kolonlar tarafından taşınan üç adet kubbeye örtülmüş son cemaat kısmına sahip yapıda minare ana mekânın köşesinde yer almıştır.

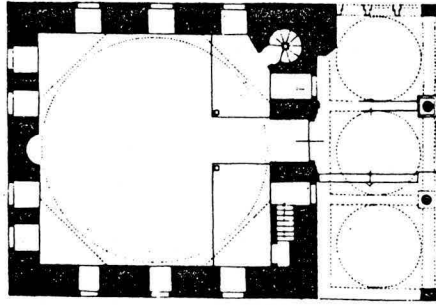
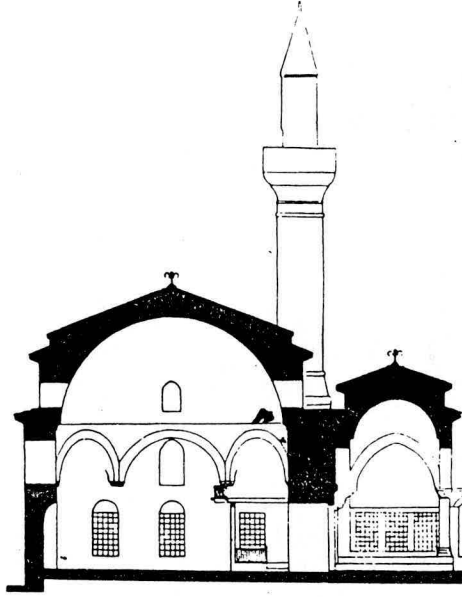

AHLAT, İSKENDER PAŞA CAMİSİ (1568)

Yunan tapınak şemasına çok benzeyen kare plânlı bir camidir. Yapının iç duvarlarında kubbe ve köşe kemerlerinin oturduğu üçer kolon yer alır. Duvarların pencere, kapı ve mihrap nişi gibi elemanlarla daima üçe bölündüğü gözlenir. Son cemaat bölümü üç kubbeye örtülmüştür.

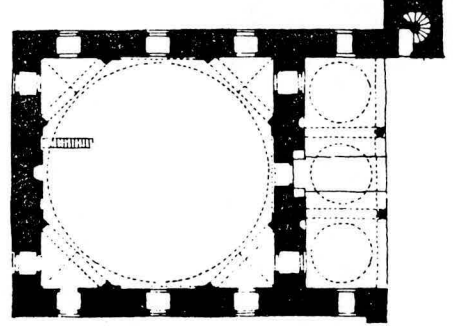

İSTANBUL, İBRAHİM PAŞA CAMİSİ (1551)

Kanuni Sultan Süleyman'ın vezirlerinden İbrahim Paşa tarafından Bali Paşa camisi örnek alınarak yaptırılmıştır.

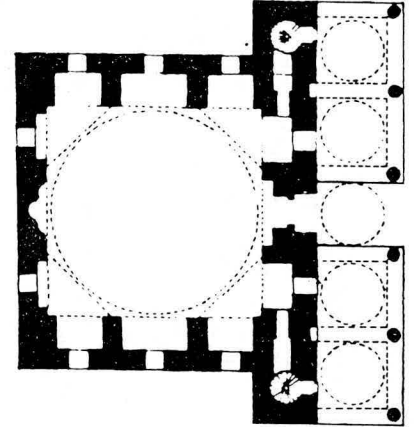

MANİSA, ULU CAMİ (1378)

Genel anlamda kare plânlı avlulu bir cami ve ona bağlı bir harimden oluşan kompleksin ana mekânı enine yedi, boyuna ise dört adet neften oluşmaktadır. Caminin tam merkezine rastlayan dokuz modülün üstü bir büyük kubbeyle örtülmüştür.

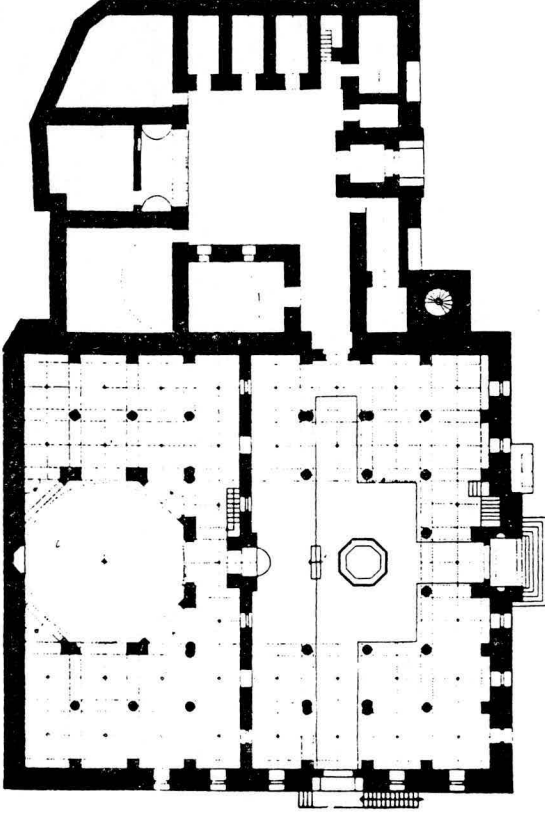

İSTANBUL, RÜSTEM PAŞA CAMİSİ (1561)

Yükseltilmiş bir teras üzerinde yer alan camide ana kubbe etrafında yer alan dört yarım kubbe, dördü serbest, dördü duvar yüzeyinde yer alan kolonlara oturmaktadır. İki yanda üçer çapraz tonozla örtülü yan nişler bulunur. Son cemaat bölümü beş kubbeyle örtülmüştür. (Sinan).

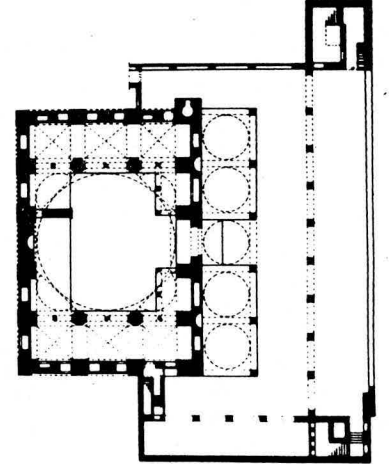
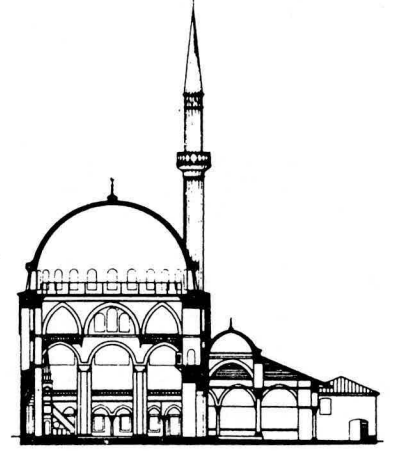

A 3

EDİRNE, SELİMİYE CAMİSİ (1568)

Köşelerinde dört yarım kubbesi olan büyük ana kubbe sekiz adet pilpaye üzerinde yer alır. Konstrüksiyon ve biçim açısından son derece rasyonel bir şekilde ele alınan camide ışık sorunu son derece iyi düşünülerek çözümlenmiştir. Cephede 8 büyük ayağa karşılık gelen ve merdiven evi şeklinde kullanılan 8 adet destek yer alır. Aralarında kalan cephe pencerelerle bezenerek üç kat gibi inşa edilen yapıda kopukluk önlenmiştir. Kare plân ile üzerinde yer alan sekizgen yapı birbirlerinden net olarak ayrılmışlardır. Yuvarlak formların değişimi üç bölgede göze çarpar: diyagonal yerleştirilmiş kubbeler, sekiz kulecik olarak gözüken ve ana kubbeyi çevreleyerek belirleyen pilpayelerin bitişleri. Destekler arasında üstlerindeki mekânlarıyla dış koridorlar yer almaktadır. Değişik cinslerde taş malzemeye renkli bir cephe elde edilmiştir. Dikdörtgen avlu üstü kubbeli mekânlarla (5x3) sınırlanmıştır. Desteklerin bulunduğu kısımlarda statik sisteme uyan mantıklı bir entegrasyona gidilmiş, son cemaat kısmı destek düzenine bağlı olarak modifiye edilmiştir. Bundan ötürü avlunun geri kalan diğer üç kanadı ile biçimsel bir ayırım göze çarpar. Yapıtın köşelerinde yer alan dört adet minareyle birlikte sekiz ağırlık kulesi yapıdaki merkezî simetriyi güçlendiren öğelerdir. Dikdörtgen mihrap nişinin iki yanında kolonlu koridorlar yerleştirilmiştir. Medrese karesel avluların çevresinde arka plândaki mihrap tarafına, kuran okulu da yapının köşelerine bitişik olarak plânlanmıştır. Avlu tarafında cami üç taraftan u biçimindeki çok büyük bir dış avluyla çevrilmiştir. (Sinan).

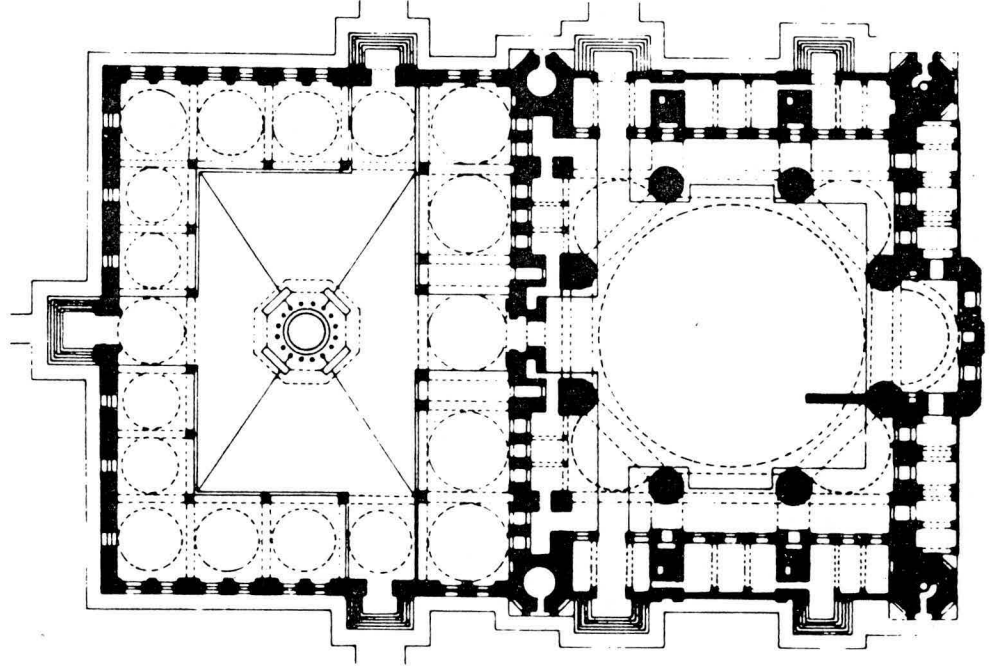
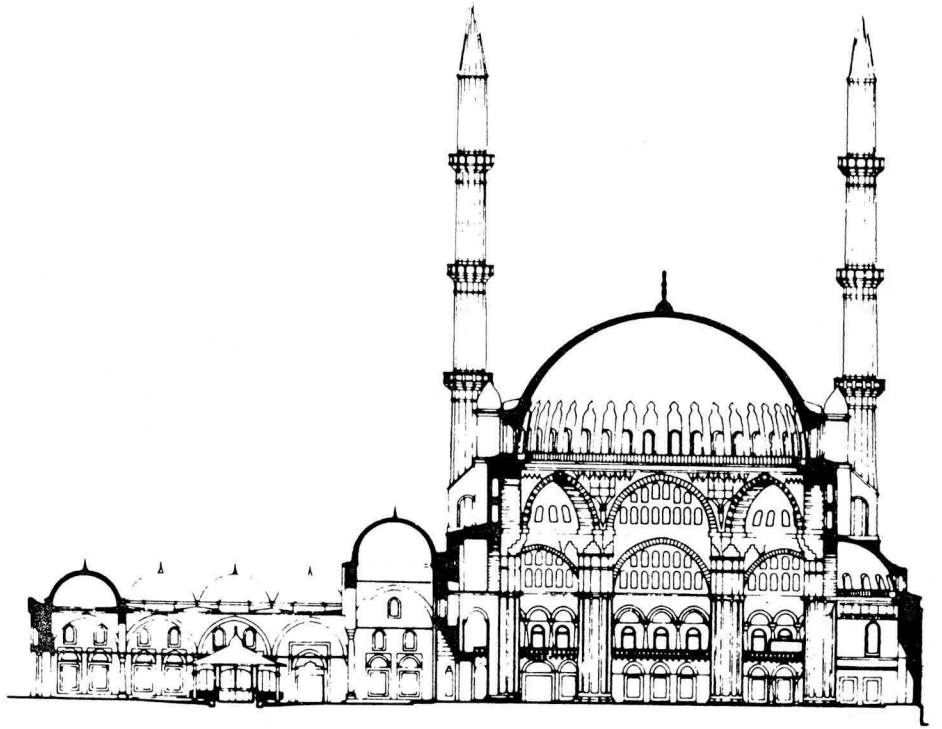
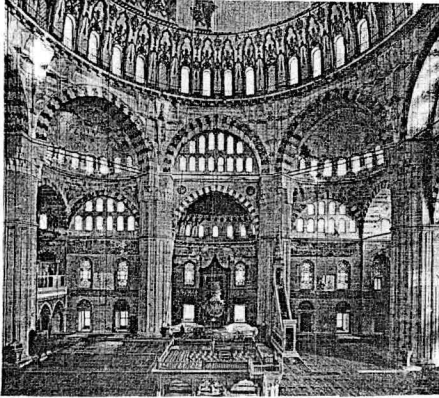

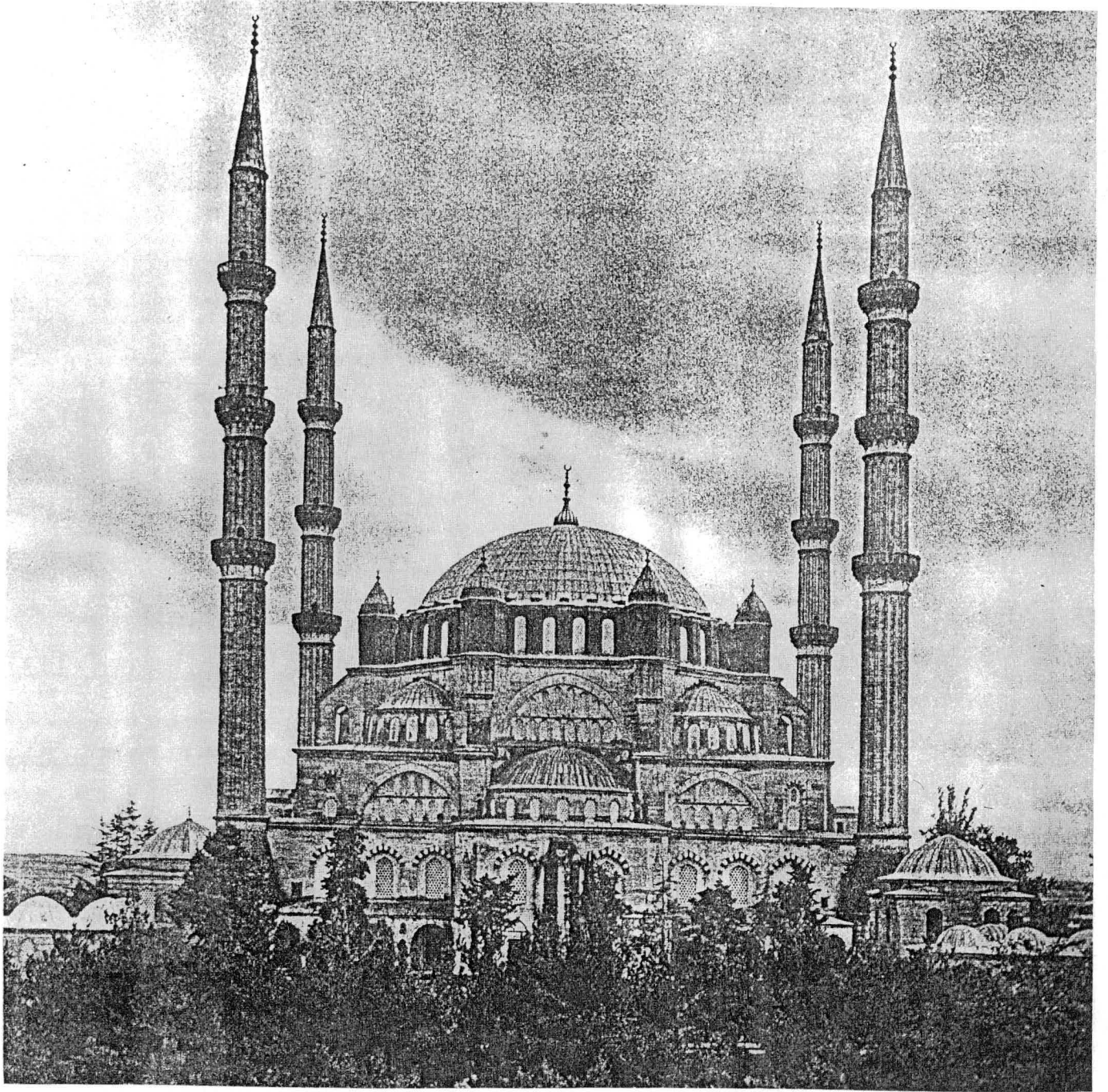

İSTANBUL, LÂLELİ CAMİSİ (1759)

III. Mustafa tarafından yaptırılan camide kubbe Selimiye camisinde olduğu gibi duvardan öne çıkmış ayaklar üzerine oturtulmuştur. Kubbeli mekânın önünde yer alan giriş kısmı üç kubbeyle geçilmiştir. Avluyu ise kubbeii (5x6) mekânlar sınırlar. (Mehmet Tahir)

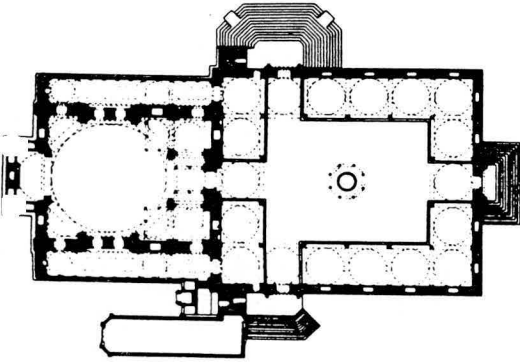
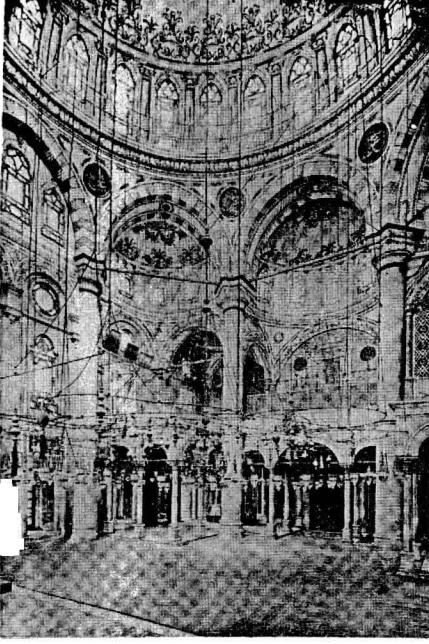

İSTANBUL, YENİ VALİDE CAMİSİ (ÜSKÜDAR) (1708)

III. Ahmet tarafından annesi 'Valide Sultan' için inşa ettirilmiştir. Diyagonal nişlere sahip ana kubbe, dördü serbest, dördü de duvar yüzeyinde yer alan taşıyıcılar üzerinde yükselir. Kenarlarda iki kubbe ve ortalarında yer alan haçvâri tonozla örtülmüş mekânlar bulunur. Kare avlunun yapıyla birleştiği köşelerde iki adet minare yerleştirilmiştir. Son cemaat kısmı üç büyük kubbe, avluyu çevreleyen revaklar ise daha küçük beşer kubbeyle örtülmüştür.

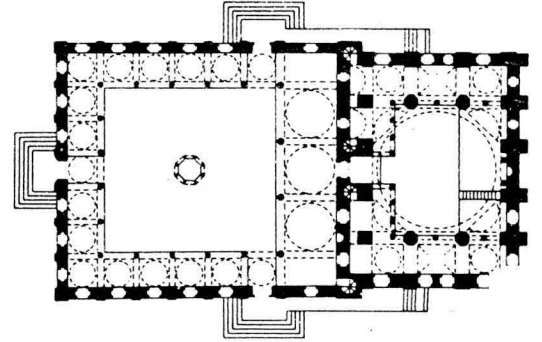
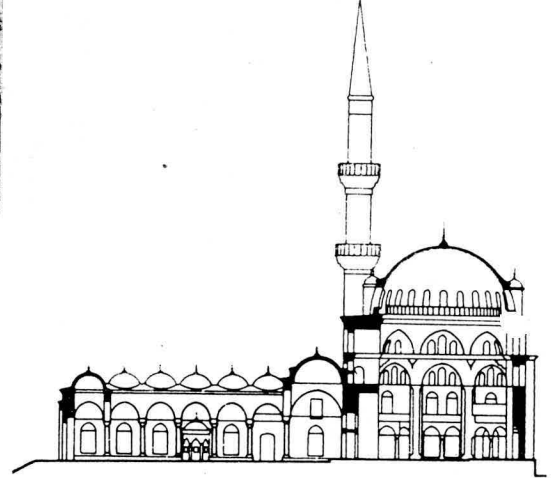

İSTANBUL, MESİH MEHMET PAŞA
CAMİSİ (1585)

İSTANBUL, AZAPKAPI CAMİSİ,
SOKULLU MEHMET PAŞA CAMİSİ
(1577)

A 4

III. Murat'ın sadrazamı Mesih Mehmet Paşa tarafından yaptırılmıştır. Dört köşesinde yarım kubbelerle geçilmiş nişler bulunan ana kubbe, duvarlardan öne fazla çıkmayan kolonlar üzerine oturur. Ana mekânın iki yanında koridorlar yer alır. Beş bölümlü son cemaat kısmı ikinci bir koridorla sarılmıştır. (Davut Ağa?).

Sadrazam Sokullu Mehmet Paşa tarafından inşa ettirilmiştir. Sahilde yer almasından dolayı yüksek bir plato üzerinde gerçekleştirilmiştir. Sekiz taşıyıcı üzerinde yer alan ana kubbe dört yan ve dört adet de diyagonal yarım kubbe ile çevrelenmiştir. Giriş duvarında galeri bulunmaktadır.

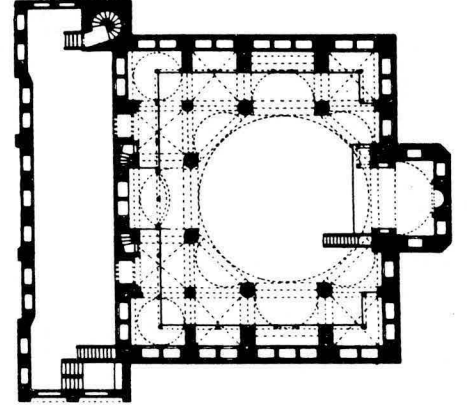
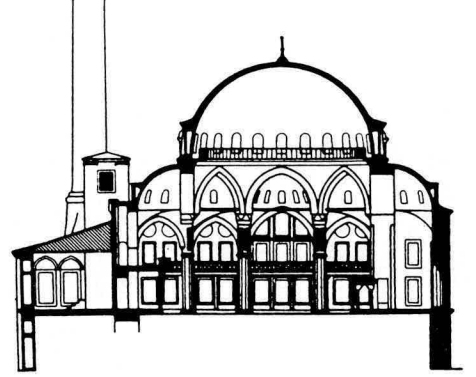
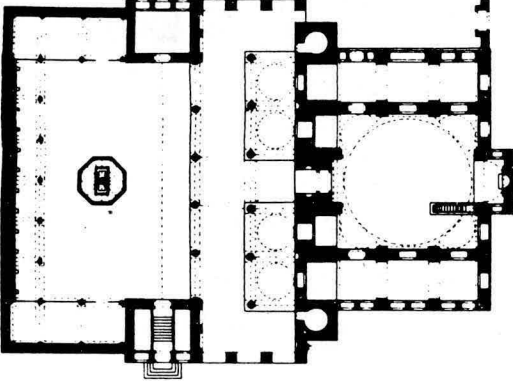

İSTANBUL, NİŞANCI MEHMET PAŞA CAMİSİ (1585)

III. Murat'ın veziri Boyalı Mehmet Paşa tarafından inşa ettirilmiştir. Azapkapı camisinin planına çok benzeyen yapıda sekiz ayak üzerinde duran kubbenin örttüğü kare plânlı orta mekânı üç tarafından yarım kubbelerle örtülmüş dikdörtgen mekânlar çevreler. Avlu cephesinde yer alan nişler ve yan mekânlar ile masif bolk etkisi kuvvetlendirilmiştir. Son cemaat beş bölümden meydana gelir.



A 5

İSTANBUL, MİHRİMAH CAMİSİ (1570)

Kanuni Sultan Süleyman'ın kızı Mihrimah Sultan tarafından inşa ettirilmiştir. Kubbe dört büyük kemer üzerinde yer alır. Kemerler köşelerde çokgen ayaklara basmaktadır. Bunlardan sadece kible duvarında olanı konstrüktif olarak merdiven kulesi şeklinde inşa edilmiştir. Ana mekân iki yanda üçer kubbeyle örtülmüş, daha alçak mekânlarla giriş cephesinde yer alan iki tabakalı duvarla sıralanır. Yedi kubbeyle örtülmüş olan son cemaat kısmı iki yandan yapının dışına taşmaktadır. Kemer yüzeylerinde yer alan çok sayıdaki pencere ile ana mekân bol ışık almaktadır. (Sinan).

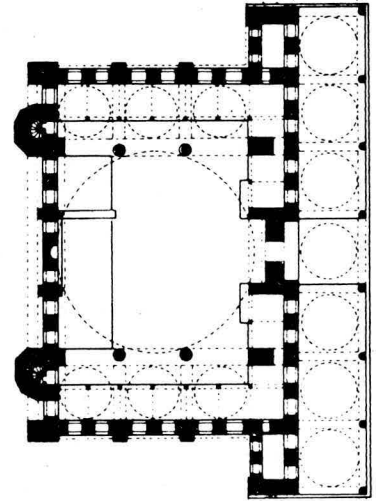
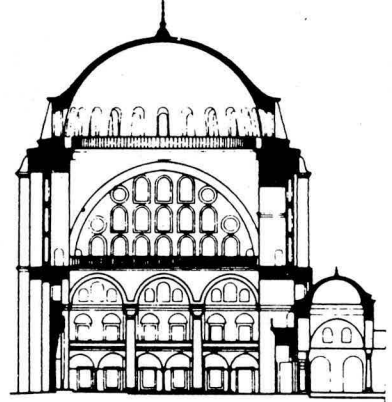

İSTANBUL, EYÜP SULTAN CAMİSİ

1458 yılında yıkılan yapının yerine Azapkapı camisi örnek alınarak 1800 yılında inşa edilmiştir.

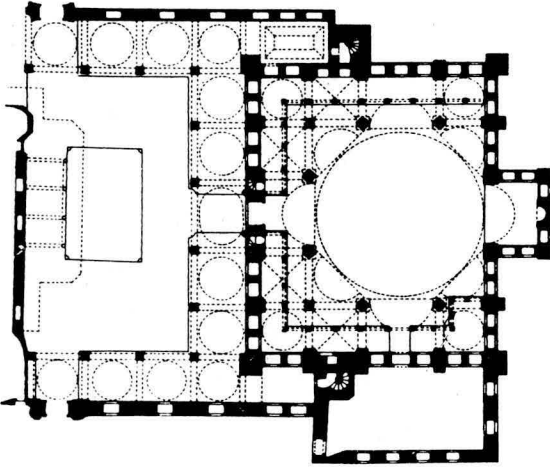

İSTANBUL, DAVUT PAŞA CAMİSİ (1485)

II. Beyazıt'ın sadrazamı Davut Paşa tarafından inşa ettirilmiştir. Kare plânlı ana mekânı örten kubbe dört tromp ve sekiz pandantif üzerinde yükselir. Çokgen bir mihrabı olan camide ikişer kubbeye örtülü yan mekânlar ana mekândan tamamen bağımsızdır.

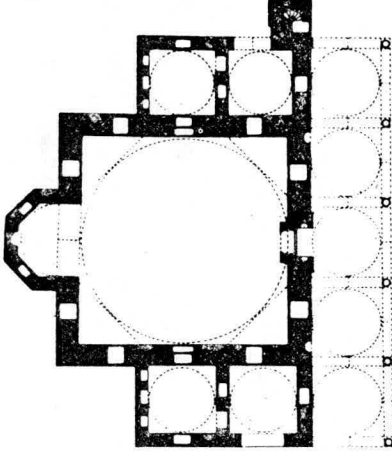

TİP B

B 1▷

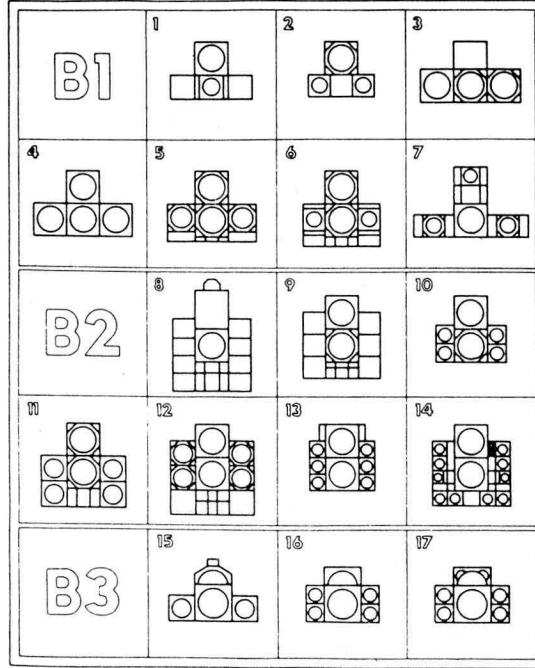

Bu tipin en önemli özelliği nispeten daha küçük kubbelerin örttüğü mekânların yanyana ya da arka arkaya dizilmesidir. Ancak çok sayıda kubbenin (2x3, 3x3 vs.) enine veya boyuna sistematik bir şekilde düzenlenmesi söz konusu değildir. Genel olarak kubbeler kible doğrultusunda bir birlik oluştururlar. Yan mekânlar dar bağlantılarla ana mekâna katılırlar. Aslında İslâm ibadet şekline pek uymayan ve imaretlerle ortaya çıkan bu plan tipi (B1) daha sonra çok parçalılığa doğru yönelmiştir. Bu gelişmeye neden olarak kuruluş döneminde, etkisinden kurtulunmaya çalışılan Bizans yapı sanatı gösterilebilir (B2). Bizans sanatında olduğu gibi kible çokgen olarak biçimlenmiş olsa da genel olarak mihrap nişi yarım daire biçiminde ve tüm mekânı saran bir özelliğe sahiptir. Daha sonraki örneklerde mihrap nişi dikdörtgen olarak sarılmış, yarım kubbelerle geçilen kısım da küçük köşe nişleri halinde bölünmüştür (B3). Bu tip Bursa'da daha çok uygulandığından Bursa tipi olarak da anılır.

- 1 İznik, Yakub Çelebi Zaviyesi (1390)
- 2 Milas, Firuz Bey Camisi (1394)
- 3 Edirne, Gazi Mihal Camisi (1422)
- 4 Edirne, Muradiye Camisi (1429)
- 5 Bursa, II. Murat Camisi (1425)
- 6 Bursa, Orhan Camisi (1339)
- 7 İznik, Nilüfer Hatun İmaret (1388)
- 8 Bursa, Muradiye Camisi (1370)
- 9 Bursa, I. Beyazıt Camisi (1400)
- 10 İstanbul, Murat Paşa Camisi (1466)
- 11 Amasya, Beyazıt Camisi (1419)
- 12 Bursa, Yeşil Cami (1420)
- 13 Afyon, Gedik Ahmet Paşa Camisi (1472)
- 14 İstanbul, Mahmut Paşa Camisi (1462)
- 15 Tire, Yahşi Bey Camisi (1446)
- 16 İstanbul, Atik Ali Paşa Camisi (1496)
- 17 İstanbul, Rumi Mehmet Paşa Camisi (1471)

EDİRNE, MURADIYE CAMİSİ (1429)

II. Murat tarafından inşa ettirilmiştir. Ana aks üzerinde bulunan iki kubbe türk üçgenleri üzerinde yer alır. Yandaki mekânlara geçiş galeriden dolayı daraltılmıştır. Beş bölümlü son cemaat kısmından sonra gelen giriş kapısı güçlü bir şekilde vurgulanmıştır.

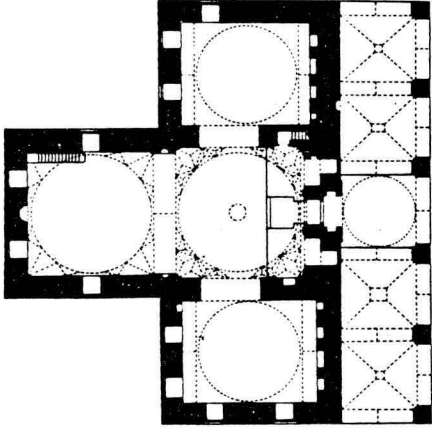
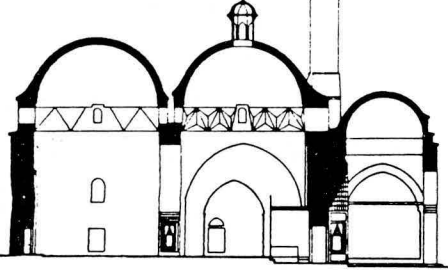

BURSA, II. MURAT CAMİSİ (1425)

II. Murat tarafından yaptırılan cami bir medrese ve 13 türbenin yer aldığı bir bölgede bulunmaktadır. İki ana ve yanlarda da birer adet olmak üzere toplam dört kubbeli bir yapıdır. Beş bölümlü son cemaati olan cami depremden sonra onarım görmüştür.

BURSA, ORHAN CAMİSİ (1339)

Orhan Gazi tarafından inşa ettirilmiştir. Kubbeyle örtülü iki yan mekân, yine iki kubbenin örttüğü ana mekânı çevreler. Bu haliyle cami ait olduğu tipin saf bir örneğini verir.

EDİRNE, GAZİ MİHAL CAMİSİ (1422)

II. Murat devrinde Gazi Mihâl Bey tarafından inşa ettirilmiştir. T formlu Bursa tipinin minimuma indirildiği bu camide, yan mekânlar dar kapılarla orta mekâna bağlanırlar.

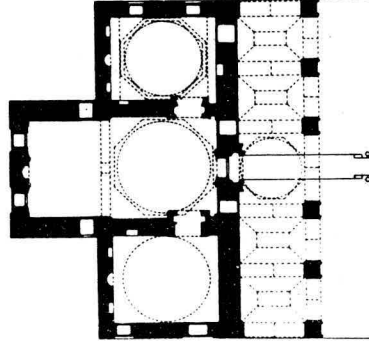

İZNİK, NİLÜFER HATUN İMARETİ (1388)

I. Murat tarafından inşa ettirilen yapı imaret olmasına rağmen T planlı cami tipinin gelişmesinde önemli bir yere sahiptir. Türk üçgeni üzerinde yer alan ana kubbenin önünde dikdörtgen mekânları örten iki küçük kubbe bulunmaktadır. İki yana uzayan kanatları tonozlar arasındaki kubbeler örtmektedir. Ana mekân ile bağlantı sadece kapılarla sağlanmıştır. Beş bölümlü son cemaat kısmı ile yüksekçe olan orta bölüm kubbeye örtülmüştür. Değişik malzeme kullanımı nedeniyle kırmızı-beyaz çerçeveler elde edilmiştir.

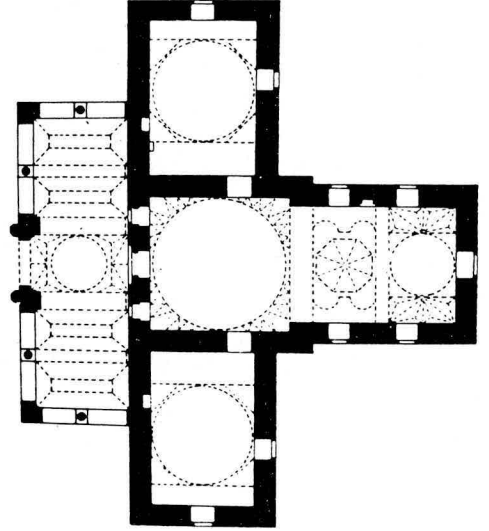
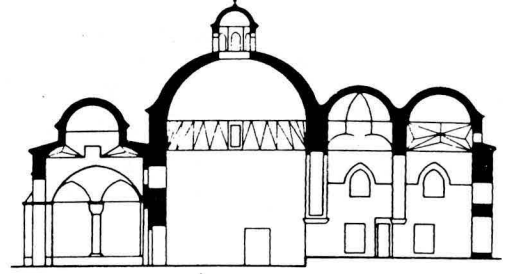

BURSA, MURADIYE CAMİSİ (1370)

B 2

Çok mekânlı ve karışık bir plâna sahip camiyi sınıflamak zordur. Kubbe pandantifler üzerinde yer alır. Mihrap nişi yanlara oranla daha uzun ve geniştir. Mihrap çokgen olarak çevrelenmiştir. Yanlarda ve giriş tarafında küçük mekânlar planlanmıştır. Yapının üç livaneli medrese tipinin etkisi altında kaldığı açıkça gözlenmektedir. Galeride bırakılan açıklıklardan ana mekânı gören üst kat pek alışılmamış bir çözümdür. Aynı şekilde alışılmamış bir diğer çözüm de üstünde birinci katın yer aldığı sivri kemerli son cemaat kısmıdır. Cami bu haliyle 1300 yıllarındaki İtalyan saraylarını andırmaktadır.

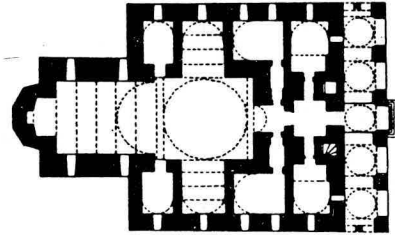
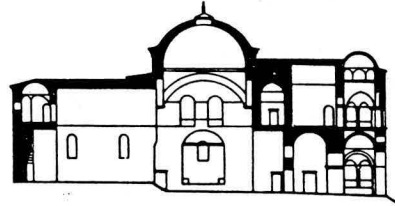
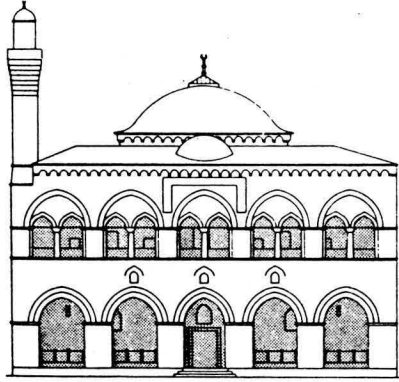
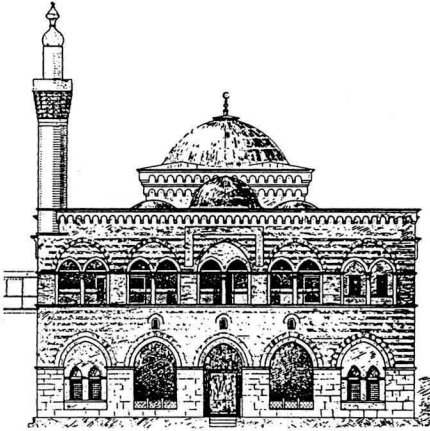

BURSA, I. BEYAZIT CAMİSİ (1400)

Yıldırım Beyazıt tarafından inşa ettirilmiştir. Yapı plân açısından Yeşil camiye çok benzer. Sadece son cemaat kısmında kullanılmış olan Bursa kemerleri dikkate değerdir.

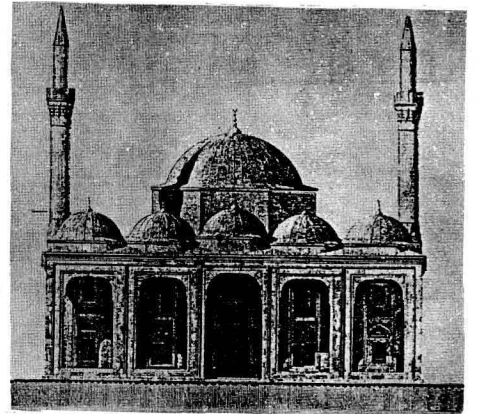
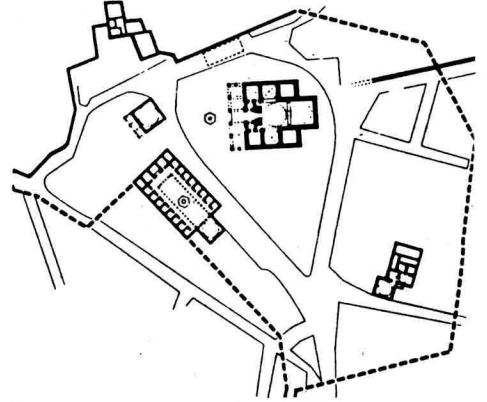

Kemalî Söylemezoğlu'ndan bir eskiz

İSTANBUL, MURAT CAMİSİ (1466)

Fatih Sultan Mehmet'in veziri ve Rumeli Beylerbeyi tarafından yaptırılmıştır. Orta aksta yer alan iki kubbe, ana mekânla hemen hemen ilişkisi bulunmayan iki yan mekânla çevrelenmiştir. Birinci kubbe türk üçgeni, diğeri ise mukarnaslar üzerine yükselir. Beş bölümlü son cemaat kısmı caminin girişinde yer alır.

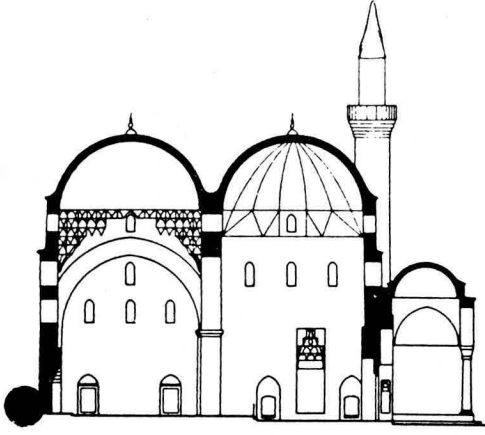

BURSA, YEŞİL CAMİ (1420)

Sultan Mehmet tarafından yaptırılan camide ağırlık ortada yer alan iki kubbededir. Kareler üzerinde yer alan kubbelere geçiş türk üçgeni ile sağlanmıştır. Her iki tarafta ikişer küçük kubbenin örttüğü kollar bulunmaktadır. Birinci kubbe üzerindeki fener ve altındaki havuz avlu karakterini simgeler. Giriş bölümündeki küçük mekânlardan merdivenle galeriye ulaşılmaktadır. Caminin arkasında yeşil çinilerle kaplı Yeşil Türbe bulunmaktadır.

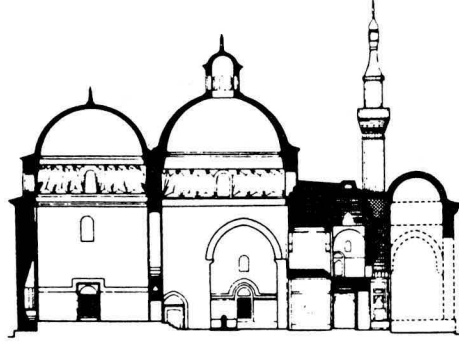

İSTANBUL, MAHMUT PAŞA CAMİSİ (1462)

Fatih Sultan Mehmet'in sadrazamı Mahmut Paşa tarafından yaptırılmıştır. İki kubbenin örttüğü orta mekân u biçimindeki bir koridorla çevrelenmiştir. Bunun etrafında çok sayıda, kubbeli yan mekânlar bulunmaktadır. Camide ayrıca beş bölümlü son cemaat kısmı mevcuttur. (Christodulos (Hiristo)-Atik Sinan?)

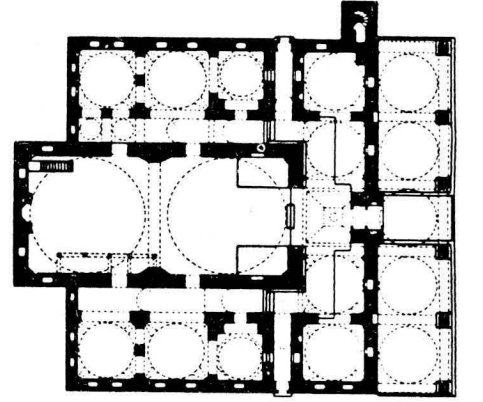
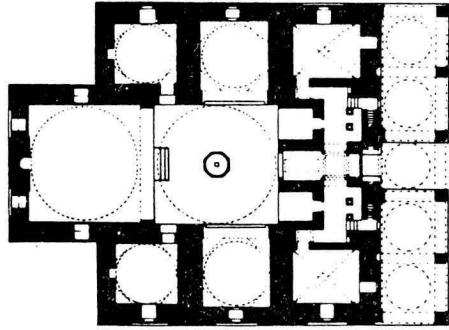
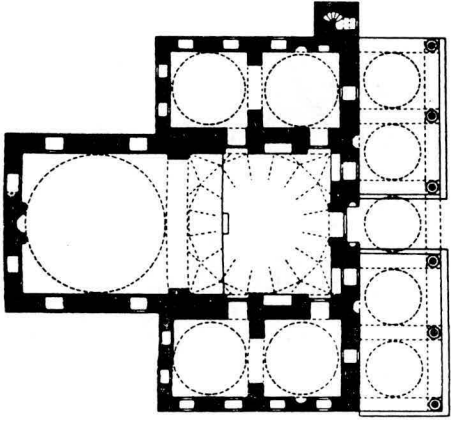
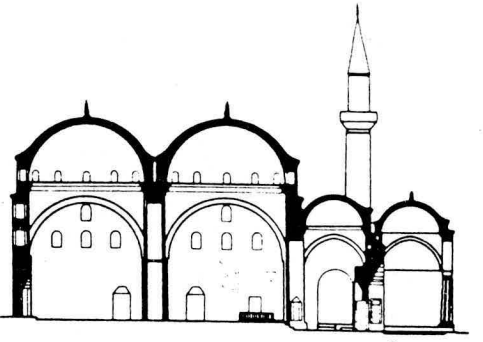

İSTANBUL, RUMÎ MEHMET PAŞA CAMİSİ (1471)

Fatih Sultan Mehmet'in sadrazamı Rumî Mehmet Paşa tarafından yaptırılmıştır. Ana mekân kareyi örten kubbe ve ona bağlı yarım kubbeden oluşmaktadır. İki yanda bağımsız mekânlar yer almaktadır. Beş kubbeyle örtülmüş son cemaat kısmı mevcuttur.

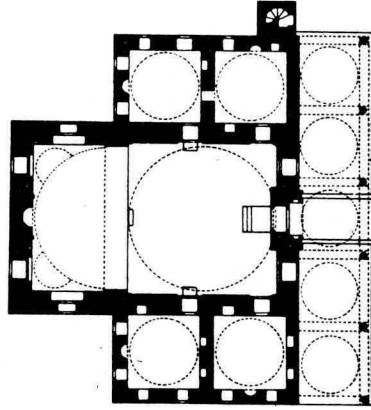
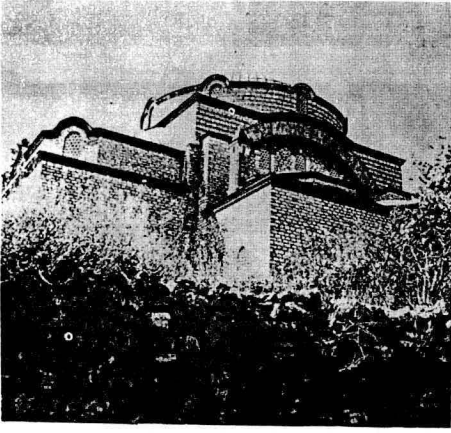
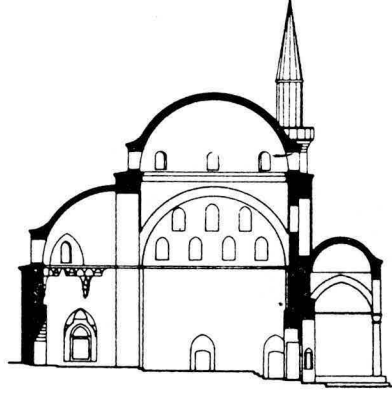

İSTANBUL, ATİK ALİ PAŞA CAMİSİ (1496)

II. Beyazıt'ın sadrazamı Hadim Ali Paşa tarafından yaptırılan camide ana kubbeyi, dikdörtgen mekânı örten bir yarım ve iki yandaki ikişer kubbeyle örtülü hacimler sarar. Yapının girişinde beş bölümlü son cemaat kısmı mevcuttur.

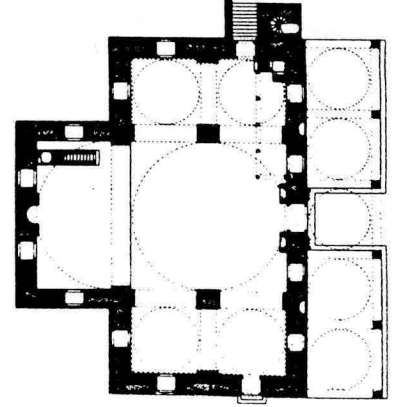

Her ne kadar bu tipte kubbelerin yanyana getirilmesiyle daha büyük mekânlar elde edilmişse de sayısı artan masif taşıyıcılar yüzünden mekân bölünmüş ve total mekân anlayışı zedelenmiştir. Bu arada ibadet için daha doğru olan kible yönüne paralel büyüyen yapılar olduğu gibi (C1), seyrek de olsa bu yöne dik plânlanmış örnekler de mevcuttur (C2). Her ne kadar orta nef, ana aksı tonozla örtülmüş alanların hafif farklılıklar göstermesiyle vurgularsa da, bazı büyük hacimlerde kible yönü ifade edilmemiştir. Bu en rasyonel olan tip gelişim tarihi açısından ilk arap camilerinin kolonlu salonlarına benzetilebilir. Ancak eski ahşap konstrüksiyonların yerini taş malzeme olarak, yapılar daha büyük boyutlara erişmiş ve bu 'kolon ormanı' nın merkezi büyük bir kubbe ile belirtilmiştir.

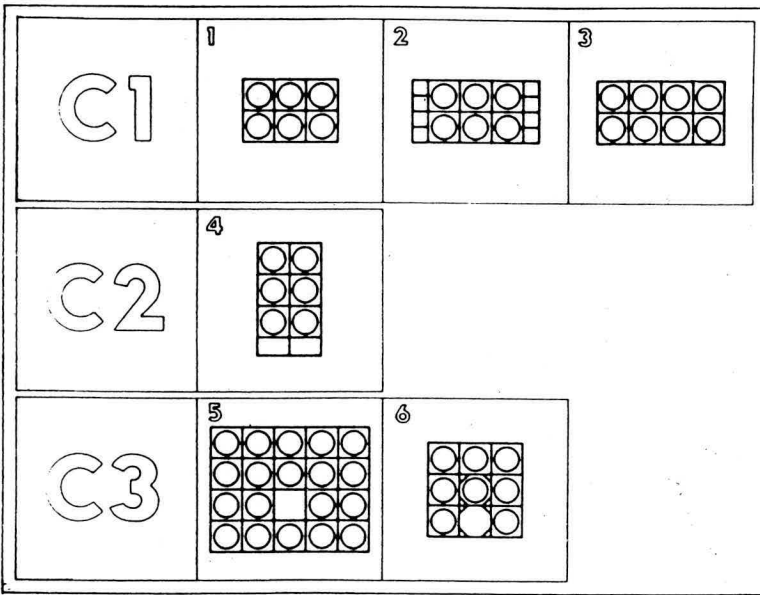
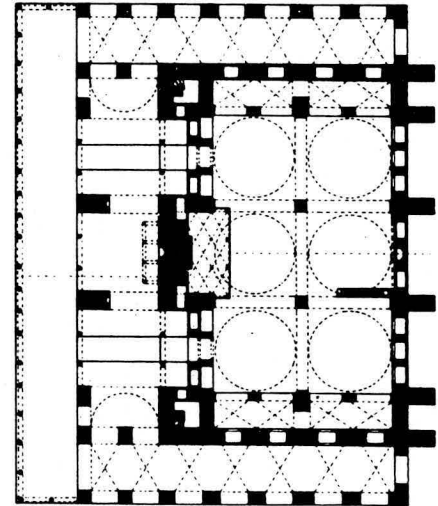
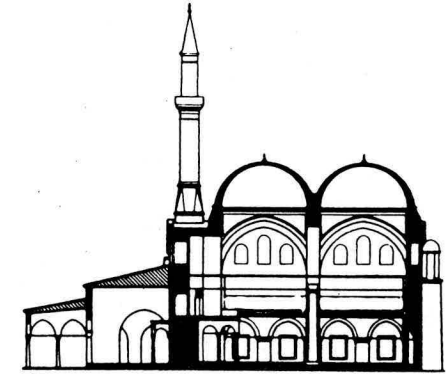

- 1 İstanbul, Zincirlikuyu Camisi (1500 civarında)
- 2 İstanbul, Piyale Paşa Camisi (1573)
- 3 Tire, Cami (16. yy.)
- 4 Antalya, Yivli Minare (1373)
- 5 Bursa, Ulu Cami (1400).
- 6 Edirne, Eski Cami (1414)

II. Selim'in veziri ve daemadı Piyale Paşa tarafından yaptırılmıştır. Duvar yüzeyindeki 10 adet taşıyıcı ve 2 adet kolon üzerine oturtulmuş altı kubbeye sahip yapının dar kenarlarını galeriler çevrelemekte, geniş kenarlarında ise, son cemaat kısmında taşıyıcı değişimiyle de tekrarlanan destekler bulunmaktadır. Bol peçereyle yeterli aydınlık sağlanmaktadır. Son cemaat duvarının ortasında yer alan minare Osmanlı mimarisinde pek görülmeyen bir davranıştır.

İSTANBUL, ZİNCİRLİKUYU CAMİSİ

II. Beyazıt'ın sadrazamı Atik Ali Paşa tarafından 1500 yılı civarında yaptırılmıştır. Yapının 6 kubbesi 2 si serbest, altısı duvar içinde yer alan 8 taşıyıcı üzerine oturmaktadır.

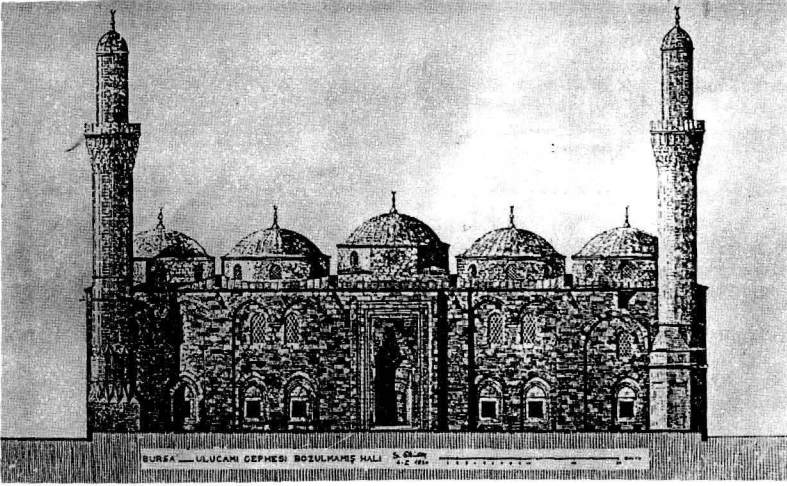
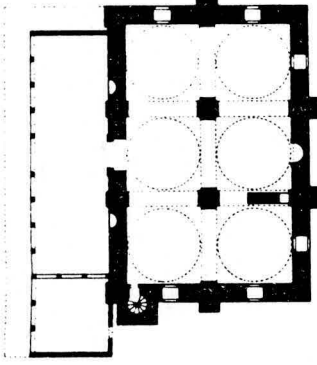

BURSA, ULU CAMİ (1400)

C 3

Yıldırım Beyazıt tarafından inşa ettirilen yapıda oniki taşıyıcı üzerine 20 kubbe (4x5) oturtulmuştur. Orta kubbelerden birinin altındaki alan ufak bir havuzla eski avluları hatırlatmaktadır.

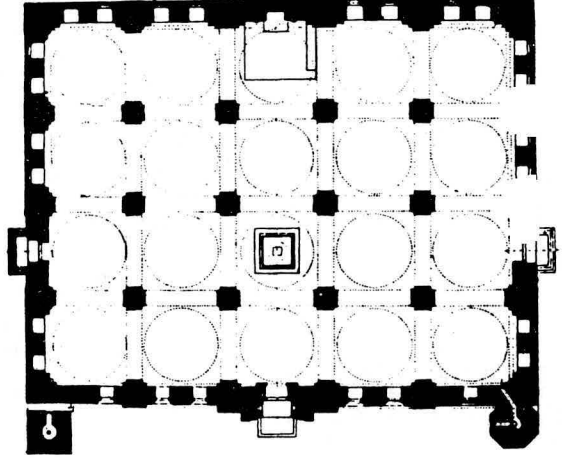
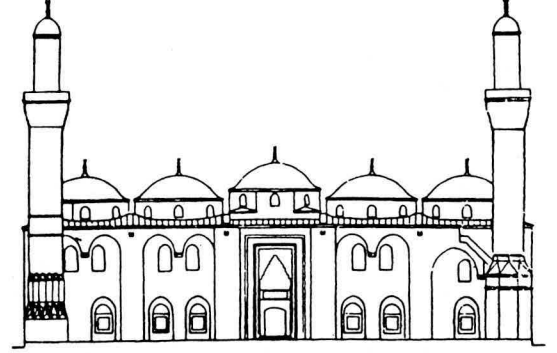

I. Mehmet tarafından yaptırılan bu camide kare mekânı dört iri kare biçimindeki taşıyıcı üzerine oturan 3x3 kubbe sistemi kapatmaktadır. Girişin üstünde manastır tonozu biçimindeki örtü, beş bölümlü son cemaatin orta kısmı gibi vurgulanmaktadır. (Alaeddin Çelebi).

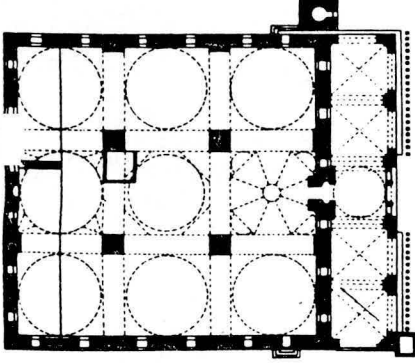

TİP D

D 1

Bu tipte kubbe daima bir altıgen üstünde yer alır. Kubbenin iki yanında düşey kuvvetleri karşılayan iki ayak mevcuttur. Birinci gruba dahil camilerde (D1) kare plânın köşelerinde üçgen alanlar meydana gelir. Kubbenin yanındaki mekânlar kubbe veya yarım kubbe ile örtülürken, kible yönü bir diğer yarım kubbe ile vurgulanır. Daha mantıklı görülen bir sonraki grupta (D2) ana kubbenin dört köşesindeki mekânlar yarım kubbelerle geçilmekte, böylece taşıyıcılar tarafından sınırlanan altı mekân net olarak ortaya çıkmaktadır. Kubbenin iki yanında tali mekânları bulunmayan örneklere de rastlanır.

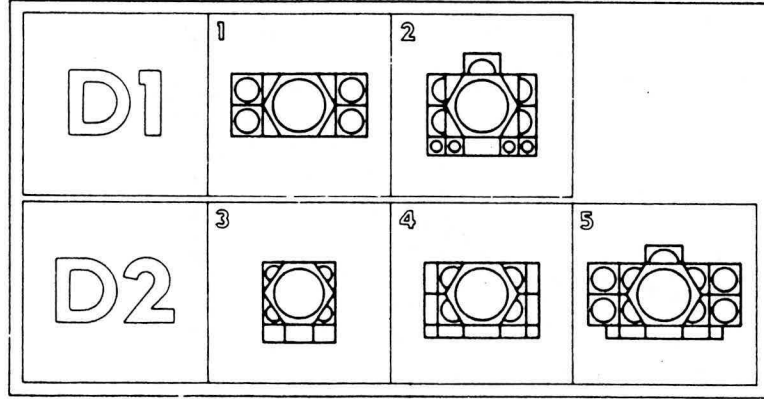

- 1 Edirne, Üç Şerefeli Cami (1440 civarında)
- İstanbul, Sinan Paşa Camisi (1556)
- 2 İstanbul, Hekimoğlu Ali Paşa Camisi (1734)
- 3 İstanbul, Sokullu Mehmet Paşa Camisi (1571)
- 4 İstanbul, Kara Ahmet Paşa Camisi (1555)
- 5 İstanbul, Atik Valide Camisi (1583)

EDİRNE, ÜÇ ŞEREFELİ CAMİ

II. Murat tarafından 1440 yılı civarında yaptırılan caminin köşelerinde yer alan minarelerin üç şerefeli olmasından dolayı yapı bu isimle anılır. Yayvan bir plâna sahip caminin kubbesi dördü duvar yüzeyinde, ikisi ise serbest, altı kolon üzerine basar. Her iki yanda ikişer kubbeyle örtülmüş mekânlar yer alır. Kubbeli (3x7) dar avlunun önünde daha geniş ve yüksek son cemaat bölümü yer alır. Avlunun iki köşesinde daha alçak iki minare inşa edilmiştir.

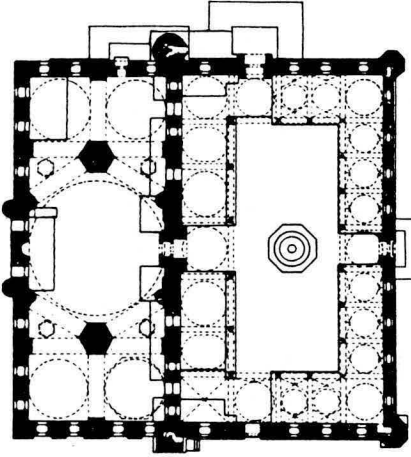
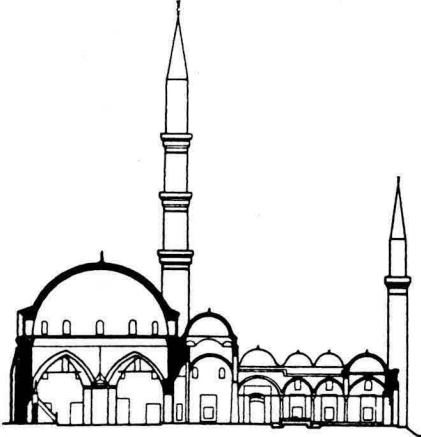

İSTANBUL, SİNAN PAŞA CAMİSİ (1556)

Rüstem Paşa'nın kardeşi ve Kanuni Sultan Süleyman'ın amirali Sinan Paşa tarafından inşa ettirilmiştir. İki serbest, dördü duvar yüzeyinde yer alan altı kolon üstünde yükselen kubbe, altıgen bir mekânı sınırlar. Köşelerde dört küçük, iki yanda da ikişer kubbe yer almaktadır. Beş bölümlü son cemaat kısmının önünde, kenarlarında odaların yer aldığı bir avlu bulunmaktadır. (Sinan?)

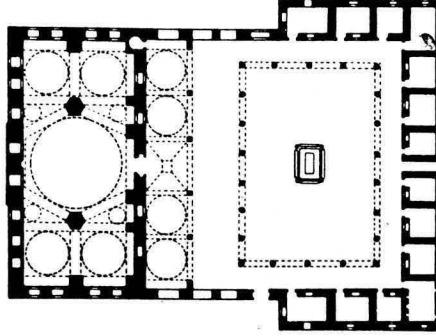

İSTANBUL, HEKİMOĞLU ALİ PAŞA CAMİSİ (1734)

I. Mahmut'un sadrazamı Hekimzade Ali Paşa tarafından yaptırılmıştır. Atik Valide cami plânına göre inşa edilen yapıda kubbe, altı taşıyıcı üzerine oturmakta, iki yanda ikişer yarım kubbeyle çevrelenmektedir. Ayrıca mihrap üzerinde bir yarım kubbe, girişin üstünde ise bir galeri yer alır.

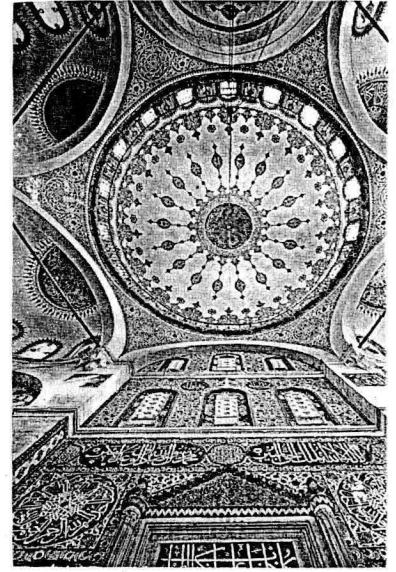
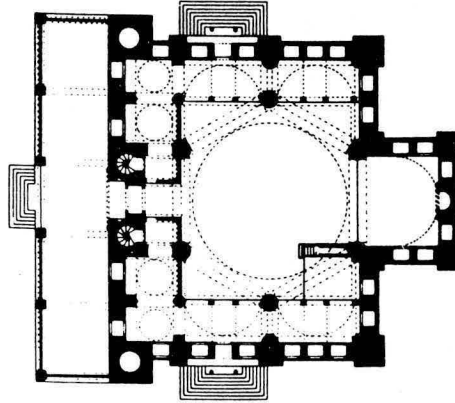

*İstanbul,
Sokullu Mehmet Paşa camisi*

İSTANBUL, SOKULLU MEHMET PAŞA CAMİSİ (1571)

II. Selim'in sadrazamı Mehmet Paşa tarafından yaptırılmıştır. Altıgen kubbe mekânı diyagonal olarak yerleştirilmiş dört yarım kubbeyle sarılmıştır. Yedi adet kubbeyle örtülü son cemaat bölümü küçük caminin iki yanına taşmaktadır. Avlu üç taraftan medrese odalarıyla sınırlandırılmıştır. Yoldan yüksekte yer alan avluya dersane altından geçen merdivenle ulaşılmaktadır. (Sinan?).

İSTANBUL, KARA AHMET PAŞA CAMİSİ (1555)

Kanuni Sultan Süleyman'ın sadrazamı Kara Ahmet Paşa tarafından yaptırılmıştır. Duvardan biraz önde yer alan altı kolon tarafından taşınan kubbenin dört köşesinde yarım kubbeler bulunmaktadır. Yapının üç duvarındaki destekler arasında bulunan nişlere galeriler yerleştirilmiştir. Son cemaat kısmı yerine camiyi iki yana doğru geçen şadırvanlı bir avlu bulunmaktadır. (Sinan).

İSTANBUL, ATİK VALİDE CAMİSİ (1583)

II. Selim'in karısı Nur Banu Sultan tarafından yaptırılmıştır.

Ana kubbenin dört yanında diyagonal olarak yerleştirilmiş yarım kubbeler bulunmaktadır. Kubbeyi iki yandan üstleri ikişer kubbeyle örtülü mekânlar sınırlar. U biçimindeki son cemaat bölümünden sonra avlu camiyi sarmaktadır. Yapı geniş bir camiler bölgesinde yer alır. (Sinan?).

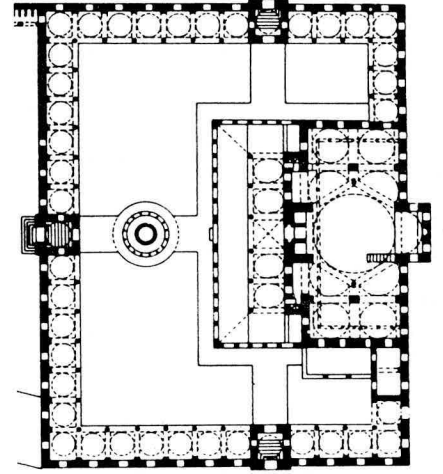
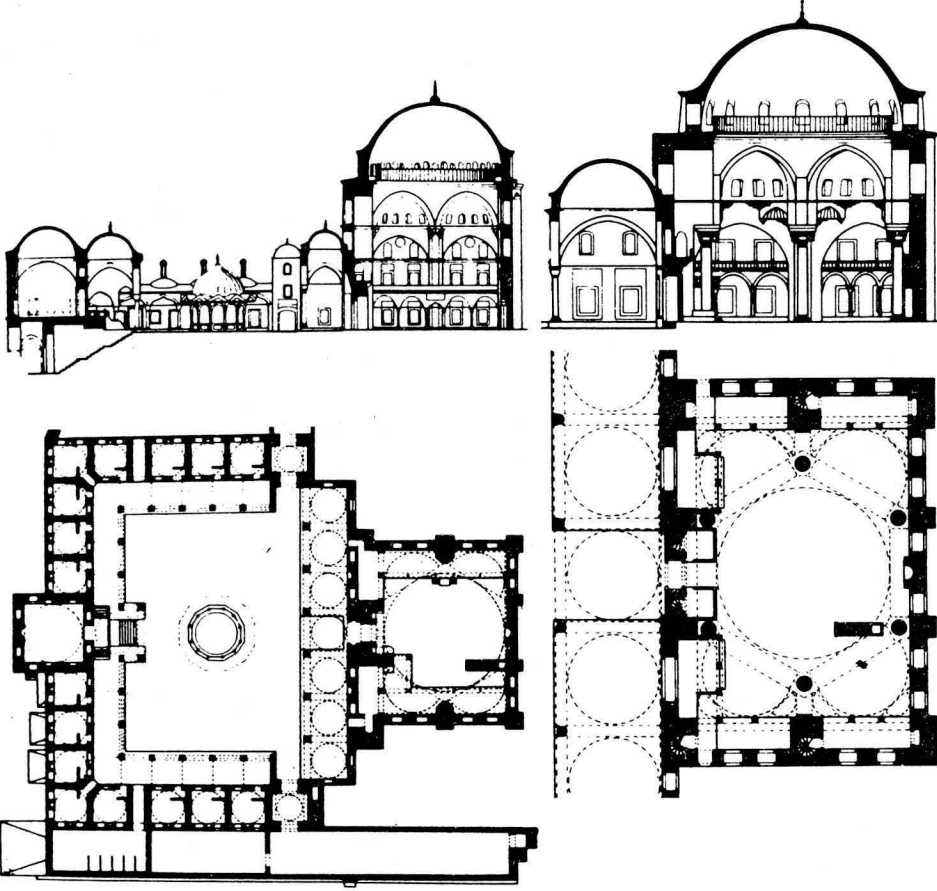

TİP E

E 2

İSTANBUL, FATİH CAMİSİ (eski yapı)

Fatih Sultan Mehmet tarafından 1470 yılında inşa ettirilmiş olan cami 1507 ve 1766 yıllarındaki depremlerle tamamen yıkılmıştır. Yerine inşa edilen kare planlı camide ana kubbenin yanında, mihrap yönünde bir yarım kubbe yer alır. İki kenarda üçer kubbenin örttüğü yan mekânlar bulunmaktadır.

Bu tipe dahil olan camilerde ortadaki kubbeli mekân yarım kubbeler yardımıyla yanlara uzayabildiği gibi (E1), yandaki küçük kubbeli mekânlarla kombine edilerek, kible doğrultusunda da büyüyelebilmektedir. Bir üçüncü grubu Ayasofya örneğinde görüldüğü gibi biri mihrap, diğeri de giriş tarafında iki yarım kubbeli camiler oluşturmaktadır. Ayrıca yanlarda kubbeli mekânlar yer alır. Bu grubun (E3) en önemli yapısı olan Süleymaniye camisinde iki yarım kubbe yine yarım kubbe olan geçiş elemanları üzerinde yer alır. Ayrıca iki yanda büyüklükleri farklı olan kubbelerin örttüğü yan mekânlar göze çarpar. Bu yapıyla Osmanlı sanatı kendinden önceki Bizans sanatının ileri örneklerine erişmiş ve geçmiştir.

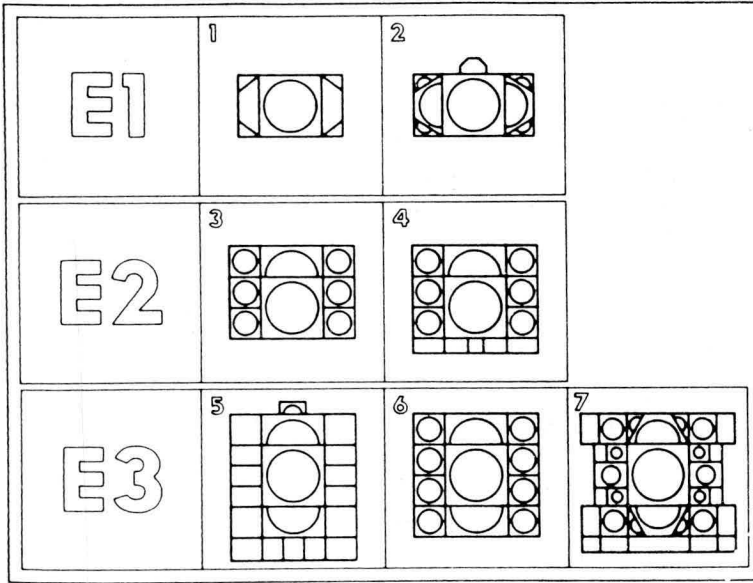
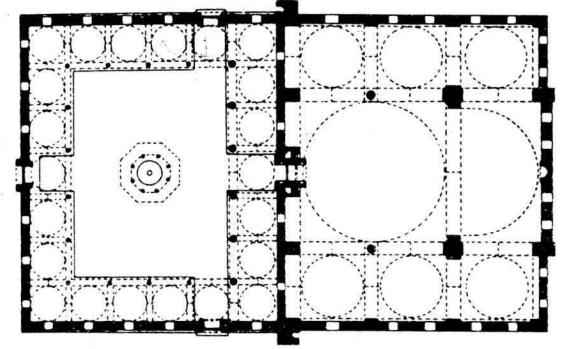
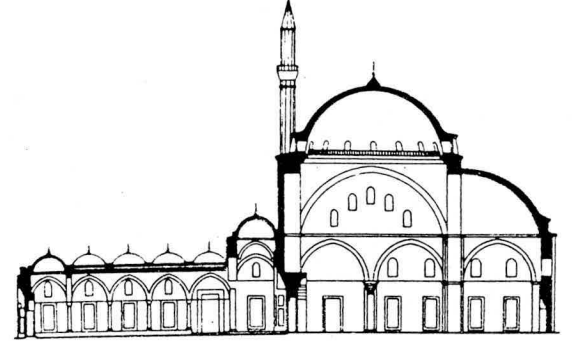

- 1 Mut, Lal Ağa Camisi (1390)
- 2 İstanbul, Vefa Camisi (15.yy.)
- 3 Gözleve, Mimar Sinan Camisi (1552)
- 4 İstanbul, Fatih Camisi (Eski yapı, 1470)
Konya, Selimiye Camisi
- 5 İstanbul, Kılıç Ali Paşa Camisi (1580)
- 6 İstanbul, Beyazıt Camisi (1505)
- 7 İstanbul, Süleymaniye Camisi (1550)

İSTANBUL, BEYAZIT CAMİSİ (1505)

Sultan Beyazıt tarafından yaptırılmıştır. Yine Ayasofya plân tipi doğrultusunda, içinde türbe, medrese ve yeni üniversitenin bulunduğu bölgede yer alır. Ortada bulunan ana kubbe iki yandan yarım kubbelerle çevrelenmiştir. Bu boyuna aksın iki yanında dörder kubbenin örttüğü mekânlar bulunur. Kare avlu kubbeli mekânlarla (5x5) sınırlanmıştır. Yapının yanlarında uzanan kolların ucunda iki adet minare yer alır. (çeşitli ustalar).

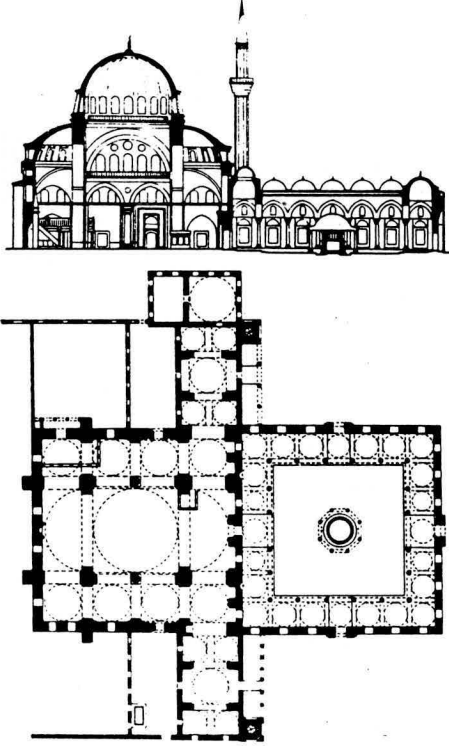
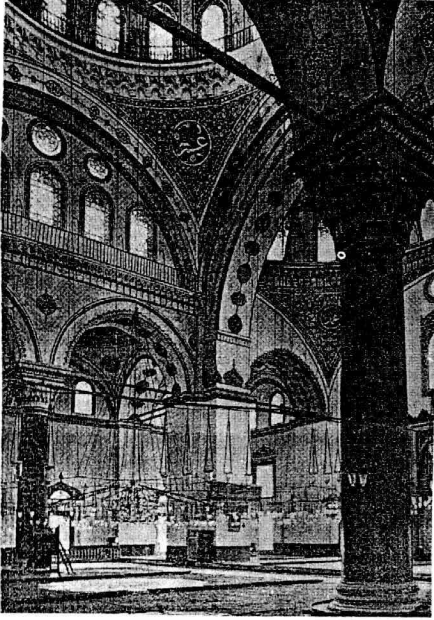

İSTANBUL, KILIÇ ALİ PAŞA CAMİSİ (1580)

Amiral Kılıç Ali tarafından inşa ettirilmiştir. Yapıda türbe, medrese ve hamamın yer aldığı büyük bir külliye de bulunmaktadır. Ayasofya plânına göre inşa edilen camide kible yönünde yer alan iki yarım kubbe, giriş ve diğer iki yönde yer alan galeriyle çevrelenmiştir. Üst galeri kenar nişlerinin önünden geçirilerek, derinlik hissi güçlendirilmiştir. Beş kubbeyle örtülmüş olan son cemaat kısmı, galerilere çıkılan merdiven evlerine kadar uzanan ikinci bir biçimli koridorla sarılmıştır. (Sinan).

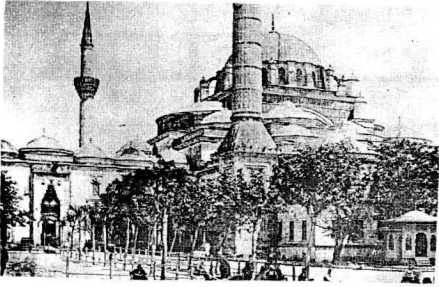
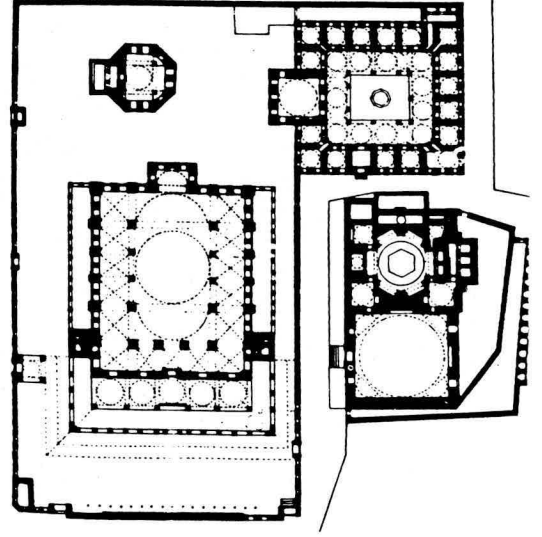

İSTANBUL, SÜLEYMANİYE CAMİSİ (1550)

Kanuni Sultan Süleyman tarafından yaptırılmıştır.

Haliç kıyısında eski sarayın yerinde inşa edilen caminin bulunduğu bölgede, ayrıca medrese, imaret, hastane gibi vakıf binaları da bulunmaktadır. Arazinin eğimli oluşu, bunların gayri muntazam yerleştirilmesine neden olmuştur. Merkezde yer alan cami üç taraftan u biçimli bir açıklıkla çevrilmiştir. Avlu, cami ile mezarlık arasındaki bağlantıyı sağlar. Cami bir tam ve iki yarım kubbenin belirlediği ana mekândan meydana gelir. Bunun iki yanında üç kubbenin örttüğü yan mekânlar bulunur. Ayrıca dört köşe kubbesi mevcuttur. Dış yüzde, düşünülerek plânlanmış bir payanda sistemi göze çarpar. Avlu kubbeyle örtülü (5x7) revaklardan oluşur. Giriş kapısı güçlü bir şekilde ele alınmıştır. Cami köşelerine yüksek olan minareler, avlu köşelerine ise alçak olanlar yerleştirilmiştir. (Sinan).

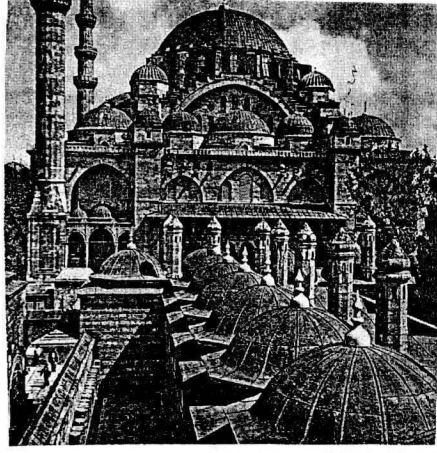
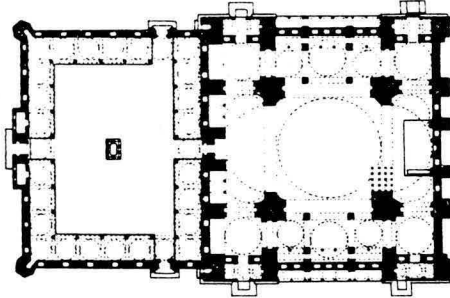
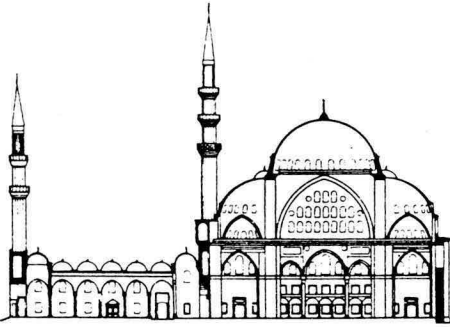

Ağaç baskı, M.Lorich

TİP F

Bu tipte ana kubbenin üç tarafında yan kubbeler yerine yarım kubbeler yer alır (F1). Bunların arasındaki alanlar ise küçük kubbelerle kareye tamamlanmıştır. Bu tip, planimetrik açıdan üç yarım kubbeli Bizans tipine benzer. Bir sonraki kategoriye yine Bizans mimarisinin büyük yapıları olan üç yarım kubbeyle karşılık gelen bir tam ve dört yarım kubbeli örnekler oluşturur. Yarım kubbelerin herbirinin iki yanında ikişer yarım kubbe daha mevcuttur. Köşelere yerleştirilmiş küçük kubbelerle cami plânı kareye tamamlanmıştır. Ayrıca yanlarda güçleri karşılayan destekler arasında kenar nişleri ve mekânları bulunur. Dışarıdan bakıldığında ise ana kubbe, yarım kubbe ve yandaki küçük kubbelerden oluşan üç kademeli bir yapı algılanır. Dördüncü eleman olarak ana kubbenin yanlarında yer alan ve kubbeyle biten masif ağırlık kuleleri gelir. Bunlardan başlayan destek duvarları kademeli olarak karenin dış kenarına kadar iner (F3).

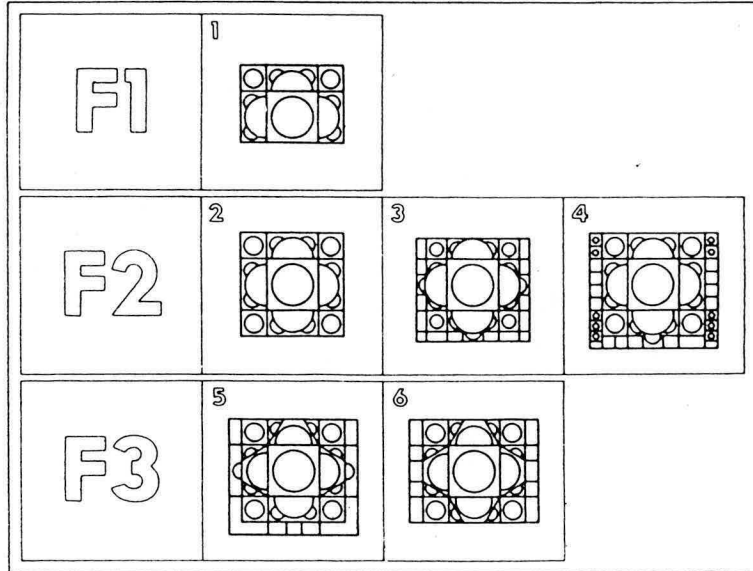

1 İstanbul, Üsküdar Mihrimah Camisi (1547)

2 Diyarbakır, Fatih Paşa Camisi (1520)

3 İstanbul, Sultan Ahmet Camisi (1609)

4 İstanbul, Yeni (Valide) Camisi (1597-1660)

5 İstanbul, Fatih Camisi (Yeni yapı, 1770 civarında)

6 İstanbul, Şehzade Camisi (1544)

İSTANBUL, ÜSKÜDAR MİHRİMAH
CAMİSİ (1547)

F 1

Cami Kanuni Sultan Süleyman'ın kızı Mihrimah Sultan tarafından yaptırılmıştır. Üç yarım kubbenin ortasında yer alan bir tam kubbeden meydana gelen yapıda plân, köşelere yerleştirilen küçük kubbelerle dikdörtgene tamamlanmıştır. Beş kubbeli son cemaat bölümü u biçimindeki avluyla sarılmıştır. Avlunun önünde ise şadırvan bulunur.

F 2

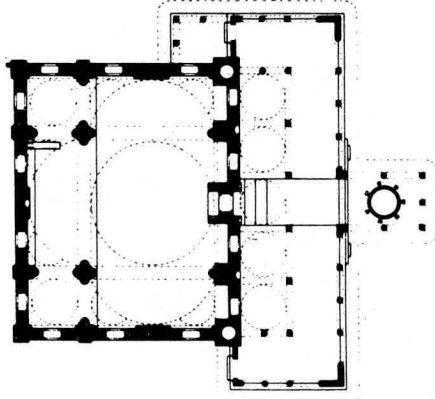
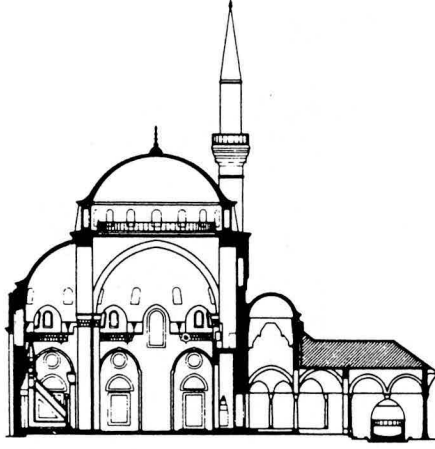

İSTANBUL, YENİ CAMİ (1660)

Safiye Sultan tarafından başlatılan cami IV. Mehmet'in annesi Hatice Turhan tarafından tamamlanmıştır. Dört büyük ayak üstüne oturan kubbe dört yarım kubbe ve yanlardaki nişlerle çevrelenmiştir. Köşelere ilâve edilen dört küçük kubbeye plân kareye tamamlanmıştır. İyi plânlanmış payandalar sistemi ağırlık kulelerinden başlayarak dışlara doğru yayılır. Caminin kubbelerle örtülü (5x5) birimlerden oluşan bir avlusu mevcuttur. Yapının iki minaresi bulunmaktadır. (Davut Ağa-Mustafa Ağa).

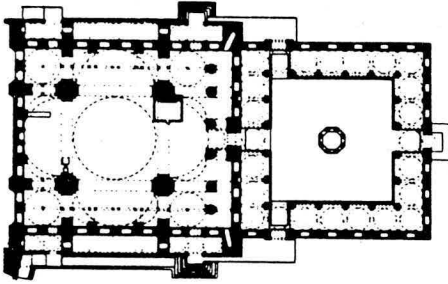
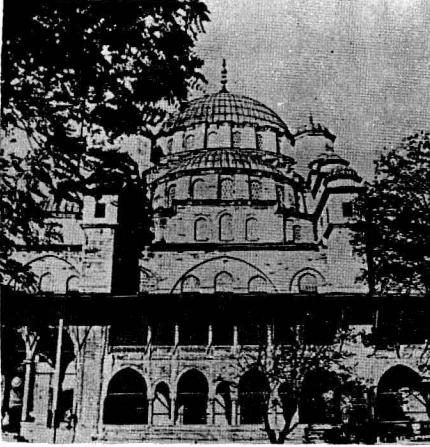

İSTANBUL, SULTAN AHMET CAMİSİ (1609)

Sultan Ahmet tarafından yaptırılmıştır. İnşa edildiği alandan Bizans ve Osmanlı saray kalıntılarında başka hipodromun bir kısmını taşıması gerektiğinden yapımında zorluklarla karşılaşmış, bu yüzden padişahın öldüğü 1617 yılına kadar tamamen bitirilememiştir. Ana kubbe (23.5 m. çap, 43 m. yükseklik) dört yarım kubbe arasında bulunmaktadır. Ayrıca yarım kubbeleri de üçer yarım kubbe çevrelemektedir. Köşelerde yer alan dört küçük kubbeye yapı kareye tamamlanmıştır. Ana kubbe taşıyıcı kemerinin dışarıya doğru uzatılmasıyla mantıklı bir payanda sistemine gidilmiştir. Bunun üzerinde çapraz gerilmeleri karşılamak amacıyla kademelenmiş destek duvarları inşa edilmiştir. Kenar kubbelerinin olduğu bölgede yer alan sivri ve yuvarlak kemerlerin yapıya katılımları organik gözükmemektedir. Camiye ismini veren çiniler renkle desteklenmiştir.

Dört ağırlık kulesi ile birlikte köşe kubbeleri kenar ve yarım kubbelerin ana kubbeye doğru oluşturdukları kademelenmeyle iyi çözülmüş bir dış görünüm elde edilmiştir. Caminin önünde kubbelerle örtülü ve yapıdan taşmayan dikdörtgen bir avlu yer alır. Avlu köşelerinde yer alan daha alçak iki minareden başka, yapının köşelerinde birer tane olmak üzere toplam altı minareli camii süsler.

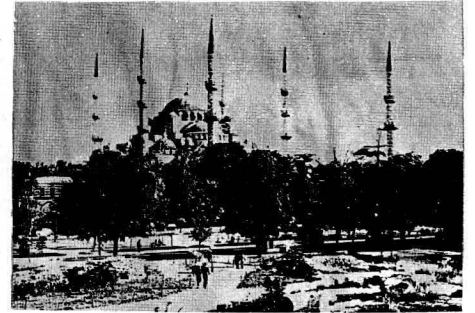
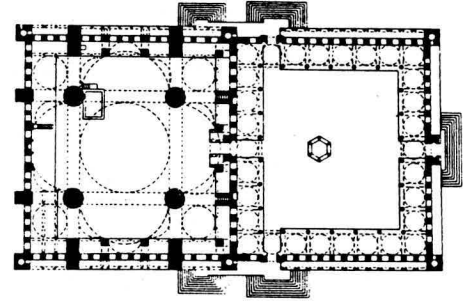
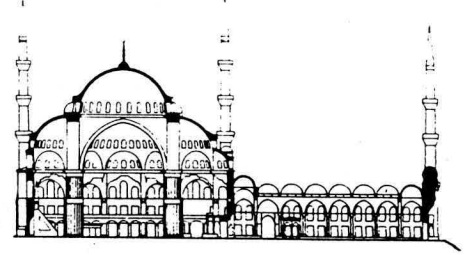
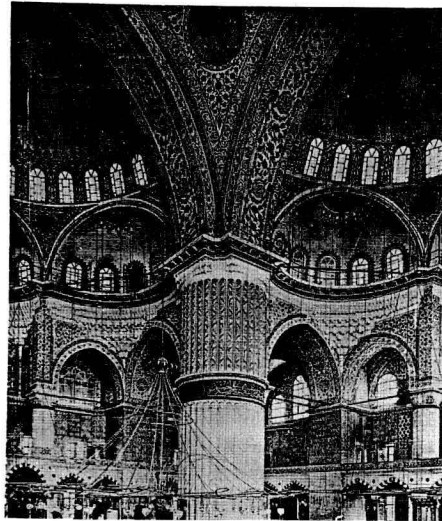

İSTANBUL, ŞEHZADE CAMİSİ (1544)

F 3

Kanuni Sultan Süleyman'ın oğlu Şehzade Mehmet'in genç yaşta ölümü anısına inşa ettirilmiştir.

Külliyeye ve türbeler gibi çeşitli yapılar binayı çevreler. Dört serbest taşıyıcının üstünde yer alan kubbe yapısını her iki kenar nişinin üzerindeki dört yarım kubbe sarar. Üzerleri kubbeye örtülü dört köşe mekânı, yapıyı kareye tamamlarlar. Dış duvardaki bölünmeler, giriş duvarında içeriye, kible duvarında dışarıya ve iki yan duvarda her iki yöne çıkıntı yapar. Caminin kendisi kadar büyük avlusu kubbeli (3x3) revaklarla çevrilidir. Avlunun yapıyla birleştiği noktalarda iki minare yer alır. (Sinan).

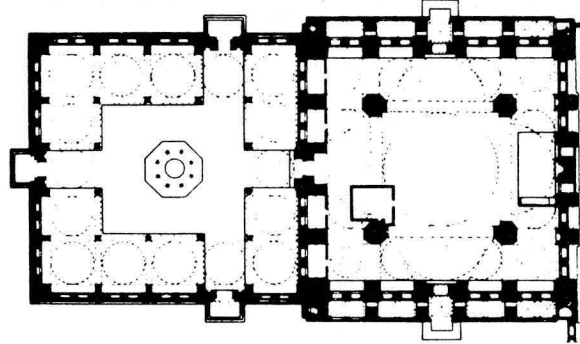
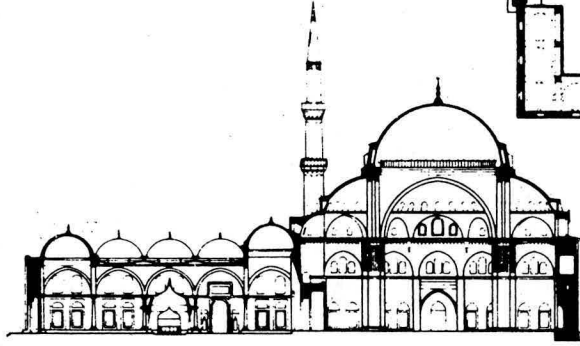
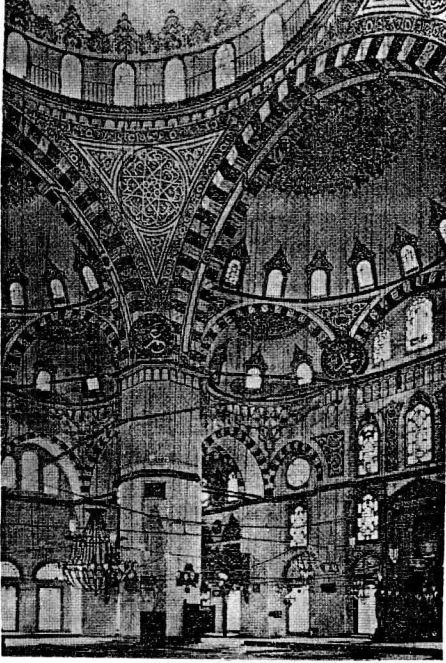

İSTANBUL, FATİH CAMİSİ (yeni yapı)

Zelzeleden (1507, 1766) sonra III. Mustafa tarafından 1770 civarında yeniden inşa ettirilmiştir.

Büyük bir bölgenin ortasında yer alan yapı birçok medrese ve türbesiyle Yeni Valide camisi sisteminde, eski yapının avlusuna sadık kalınarak yeniden yapılmıştır. (Mehmet Ağa).

